



finance  
ideas

# Financiële Zorgthermometer - 2<sup>e</sup> kwartaal 2019 -

Dit onderzoek kan worden overgenomen met bronvermelding. Toezending van bewijsexemplaren wordt op prijs gesteld. © Fizi & Finance Ideas

Utrecht, juni 2019

## Managementsamenvatting

### Generieke resultaten

### Sectorresultaten:

- Verpleging, verzorging en thuiszorg (VVT)
- Gehandicaptenzorg (GHZ)
- Geestelijke gezondheidszorg (GGZ)
- Ziekenhuizen en revalidatiecentra (ZH/RC)

### Opzet Financiële Zorgthermometer

- In juni hebben circa 900 leden van de Fizi een uitnodiging ontvangen om deel te nemen aan de Financiële Zorgthermometer
- De Financiële Zorgthermometer bevat generieke vragen over de zorgsector en deelvragen per sector
- De doelstelling: Analyseren van de begrotingsruimte en hoe instellingen omgaan met een kleinere begrotingsruimte dan verwacht.
- Aantal respondenten: 121
- Dit onderzoek kan worden overgenomen met bronvermelding. Toezending van bewijsexemplaren wordt op prijs gesteld. © Fizi & Finance Ideas

## Vertrouwen in toekomstig financiële resultaat normaliseert\*

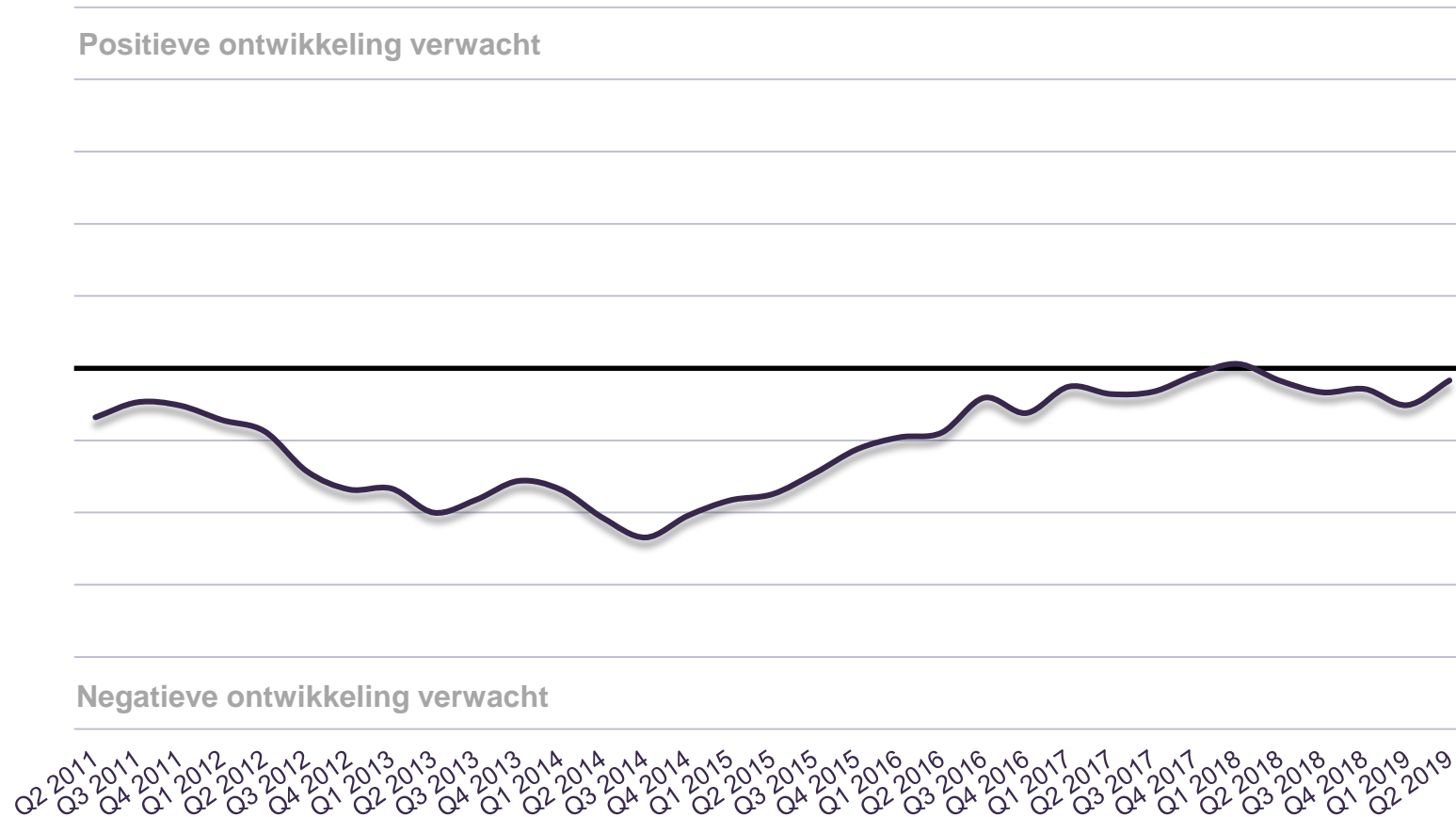

\* Gebaseerd op de antwoorden van respondenten van alle uitgevoerde Financiële Zorgthermometers

## Reële omzetverwachting blijft positief\*

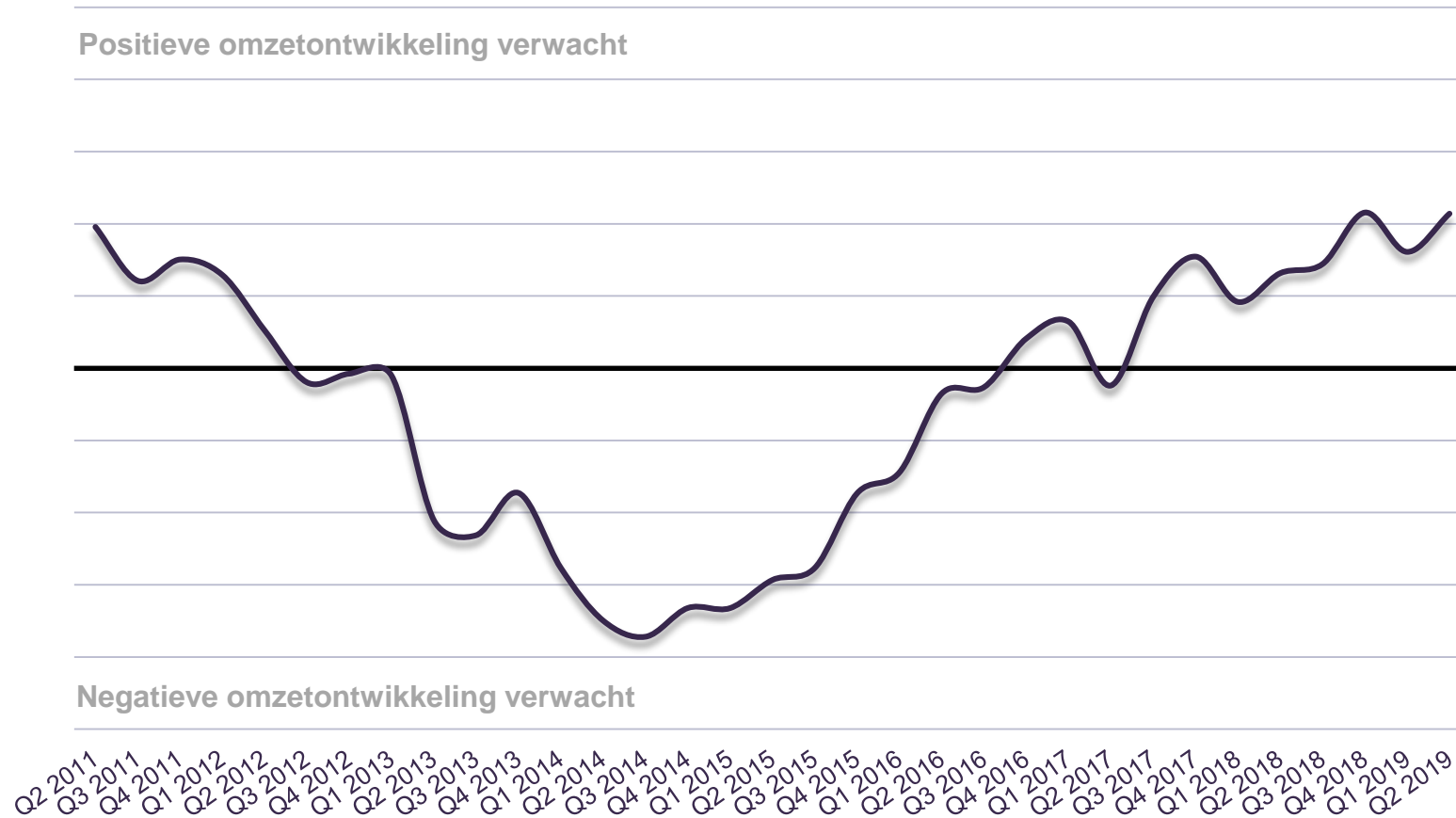

\* Gebaseerd op de antwoorden van respondenten van alle uitgevoerde Financiële Zorgthermometers

## Investeringsprognose blijft bovengemiddeld\*

Stijging investeringen verwacht

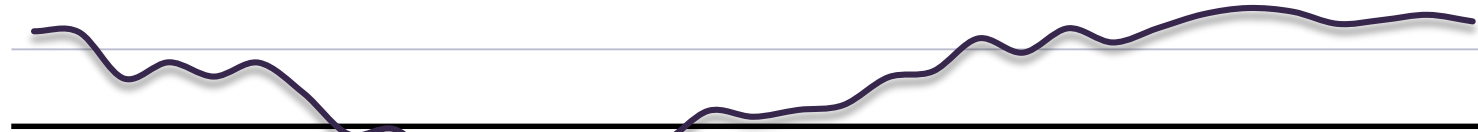

Daling investeringen verwacht

Q2 2011 Q3 2011 Q4 2011 Q1 2012 Q2 2012 Q3 2012 Q4 2012 Q1 2013 Q2 2013 Q3 2013 Q4 2013 Q1 2014 Q2 2014 Q3 2014 Q4 2014 Q1 2015 Q2 2015 Q3 2015 Q4 2015 Q1 2016 Q2 2016 Q3 2016 Q4 2016 Q1 2017 Q2 2017 Q3 2017 Q4 2017 Q1 2018 Q2 2018 Q3 2018 Q4 2018 Q1 2019 Q2 2019

\* Gebaseerd op de antwoorden van respondenten van alle uitgevoerde Financiële Zorgthermometers

## Verwachting ten aanzien van verkrijgen financiering gemiddeld\*

Verwachting financiering wordt eenvoudiger

Verwachting financiering wordt lastiger

Q2 2011 Q3 2011 Q4 2011 Q1 2012 Q2 2012 Q3 2012 Q4 2012 Q1 2013 Q2 2013 Q3 2013 Q4 2013 Q1 2014 Q2 2014 Q3 2014 Q4 2014 Q1 2015 Q2 2015 Q3 2015 Q4 2015 Q1 2016 Q2 2016 Q3 2016 Q4 2016 Q1 2017 Q2 2017 Q3 2017 Q4 2017 Q1 2018 Q2 2018 Q3 2018 Q4 2018 Q1 2019 Q2 2019

\* Gebaseerd op de antwoorden van respondenten van alle uitgevoerde Financiële Zorgthermometers

## Verwachting ten aanzien van verkrijgen van borging neutraal\*

Verwachting borging wordt eenvoudiger

Verwachting financiering wordt lastiger

Q2 2011 Q3 2011 Q4 2011 Q1 2012 Q2 2012 Q3 2012 Q4 2012 Q1 2013 Q2 2013 Q3 2013 Q4 2013 Q1 2014 Q2 2014 Q3 2014 Q4 2014 Q1 2015 Q2 2015 Q3 2015 Q4 2015 Q1 2016 Q2 2016 Q3 2016 Q4 2016 Q1 2017 Q2 2017 Q3 2017 Q4 2017 Q1 2018 Q2 2018 Q3 2018 Q4 2018 Q1 2019 Q2 2019

\* Gebaseerd op de antwoorden van respondenten van alle uitgevoerde Financiële Zorgthermometers



## Lichte stijging in de kredietopslag waarneembaar\*

Lagere kredietopslag verwacht

Hogere kredietopslag verwacht

Q2 2011 Q3 2011 Q4 2011 Q1 2012 Q2 2012 Q3 2012 Q4 2012 Q1 2013 Q2 2013 Q3 2013 Q4 2013 Q1 2014 Q2 2014 Q3 2014 Q4 2014 Q1 2015 Q2 2015 Q3 2015 Q4 2015 Q1 2016 Q2 2016 Q3 2016 Q4 2016 Q1 2017 Q2 2017 Q3 2017 Q4 2017 Q1 2018 Q2 2018 Q3 2018 Q4 2018 Q1 2019 Q2 2019

\* Gebaseerd op de antwoorden van respondenten van alle uitgevoerde Financiële Zorgthermometers

Invloed van de (huis)bank laat geleidelijk normaliserende trend zien\*

Meer invloed verwacht



Minder invloed verwacht



\* Gebaseerd op de antwoorden van respondenten van alle uitgevoerde Financiële Zorgthermometers

## De verwachte invloed van verzekeraars blijft groot\*

Meer invloed verwacht

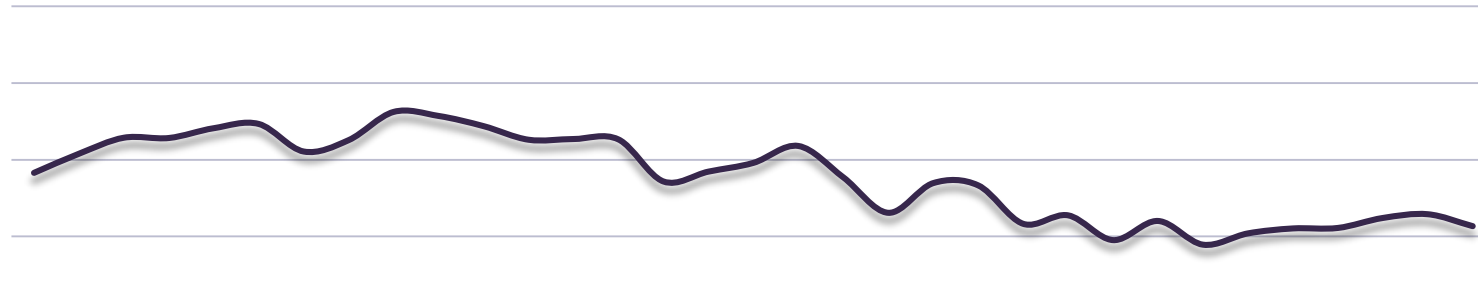

Minder invloed verwacht

Q2 2011 Q3 2011 Q4 2011 Q1 2012 Q2 2012 Q3 2012 Q4 2012 Q1 2013 Q2 2013 Q3 2013 Q4 2013 Q1 2014 Q2 2014 Q3 2014 Q4 2014 Q1 2015 Q2 2015 Q3 2015 Q4 2015 Q1 2016 Q2 2016 Q3 2016 Q4 2016 Q1 2017 Q2 2017 Q3 2017 Q4 2017 Q1 2018 Q2 2018 Q3 2018 Q4 2018 Q1 2019 Q2 2019

\* Gebaseerd op de antwoorden van respondenten van alle uitgevoerde Financiële Zorgthermometers

## Stijging van de administratieve lasten stagneert\*

Verwachting daling administratieve lasten

Verwachting stijging administratieve lasten

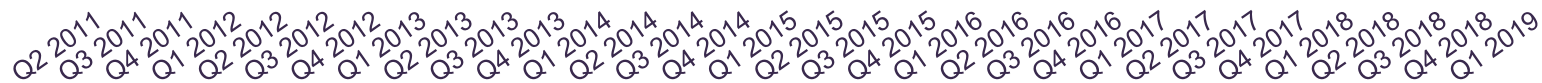

\* Gebaseerd op de antwoorden van respondenten van alle uitgevoerde Financiële Zorgthermometers

# Belangrijkste thema's VVT de komende 12 maanden

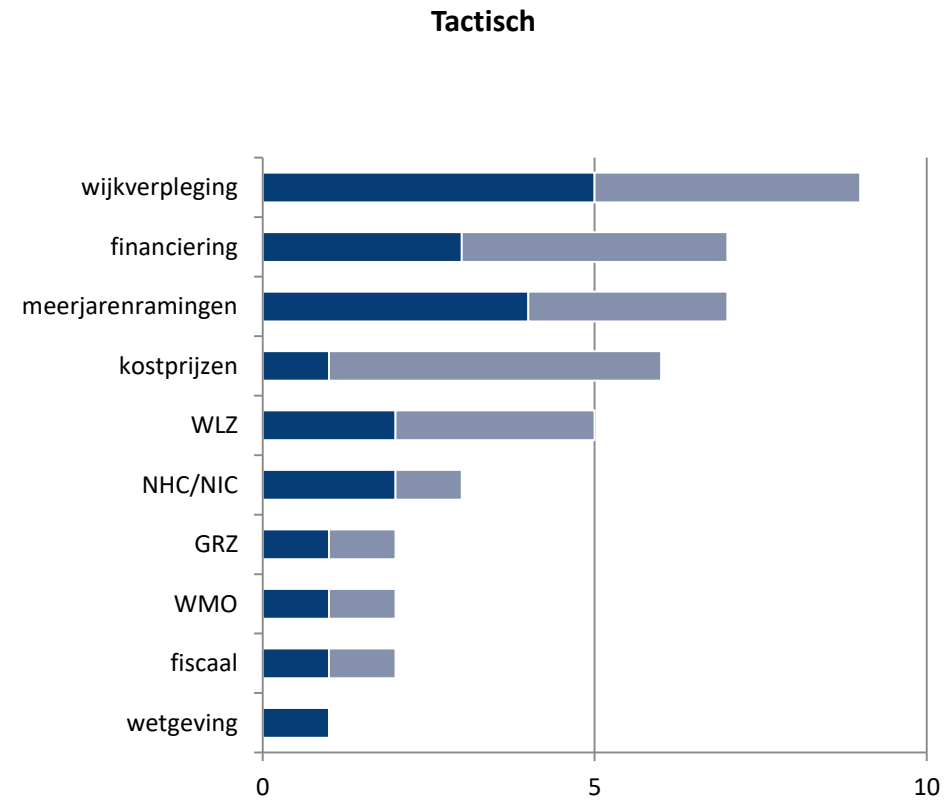
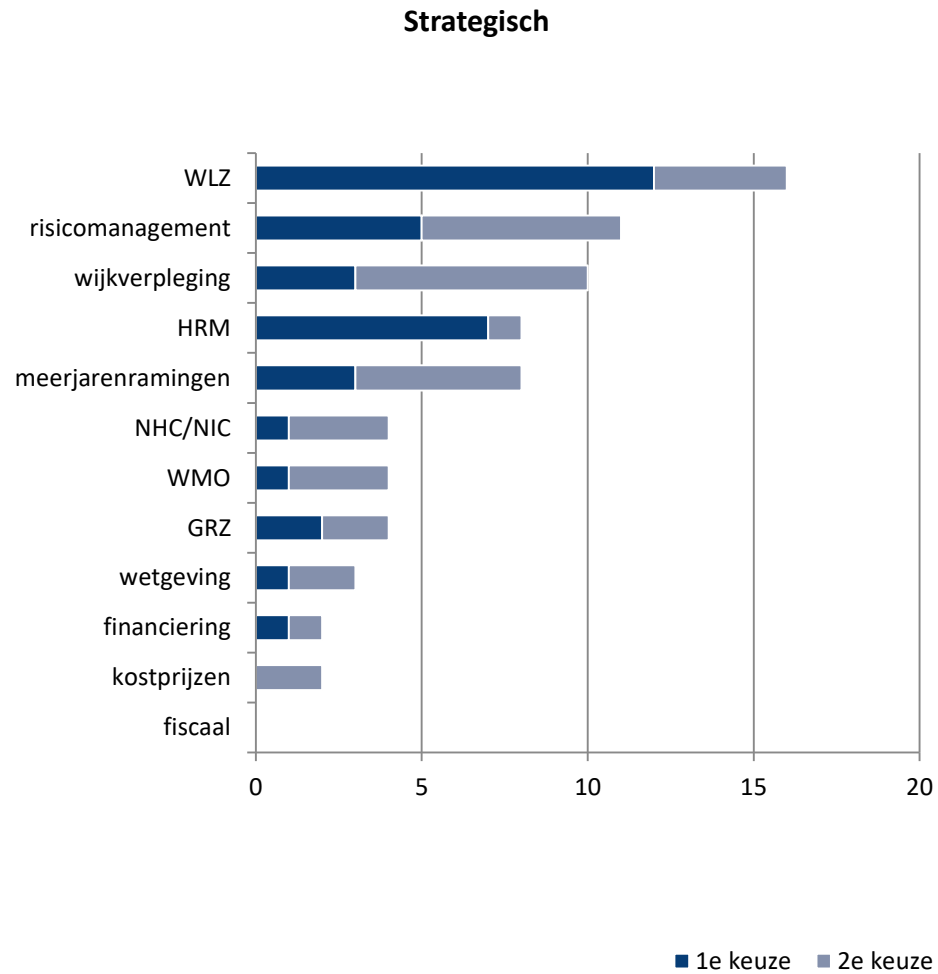

Dit onderzoek kan worden overgenomen met bronvermelding. Toezending van bewijsexemplaren wordt op prijs gesteld. © Fizi & Finance Ideas

Gebaseerd op de antwoorden van 37 respondenten

# Belangrijkste thema's GHZ de komende 12 maanden

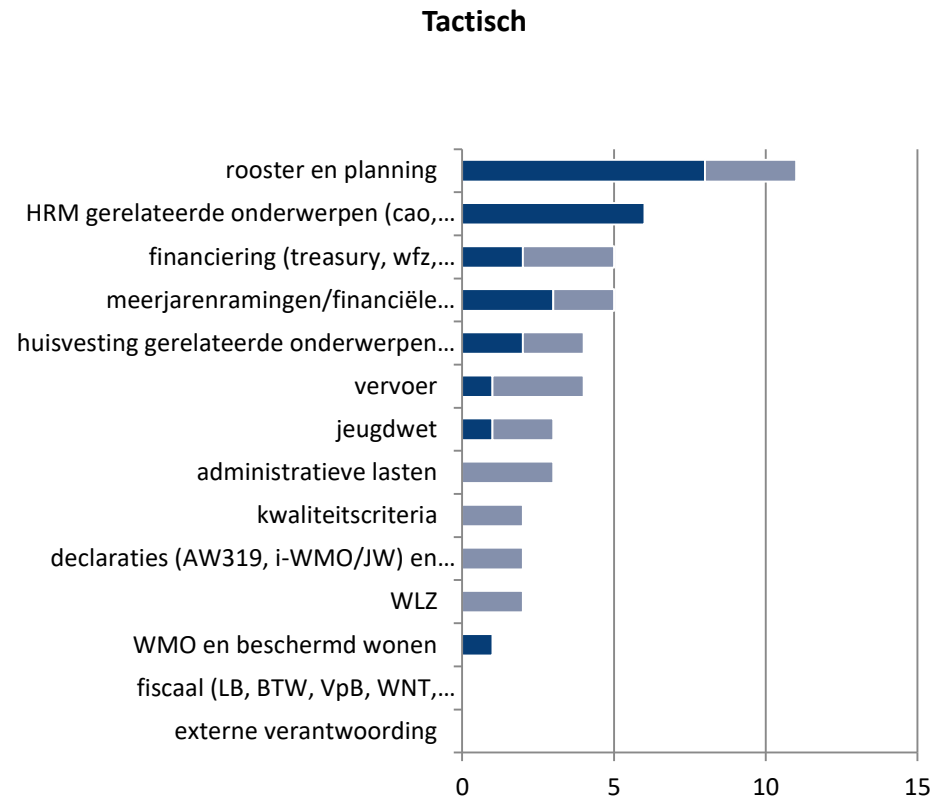
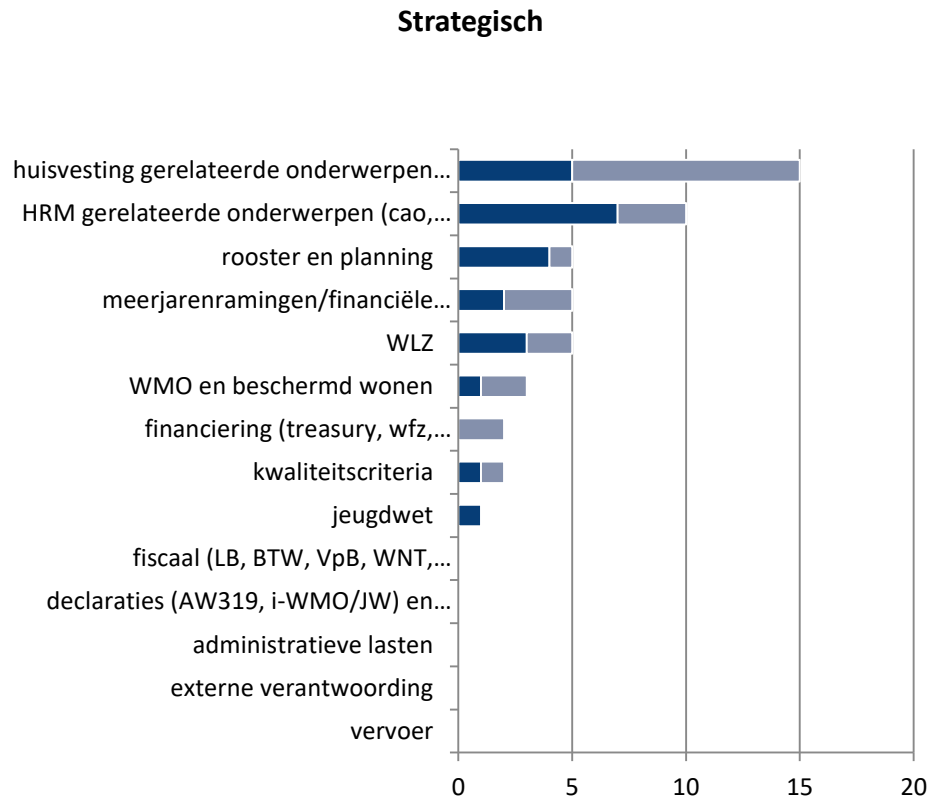

Dit onderzoek kan worden overgenomen met bronvermelding. Toezending van bewijsexemplaren wordt op prijs gesteld. © Fizi & Finance Ideas

Gebaseerd op de antwoorden van 24 respondenten

# Belangrijkste thema's GGZ de komende 12 maanden

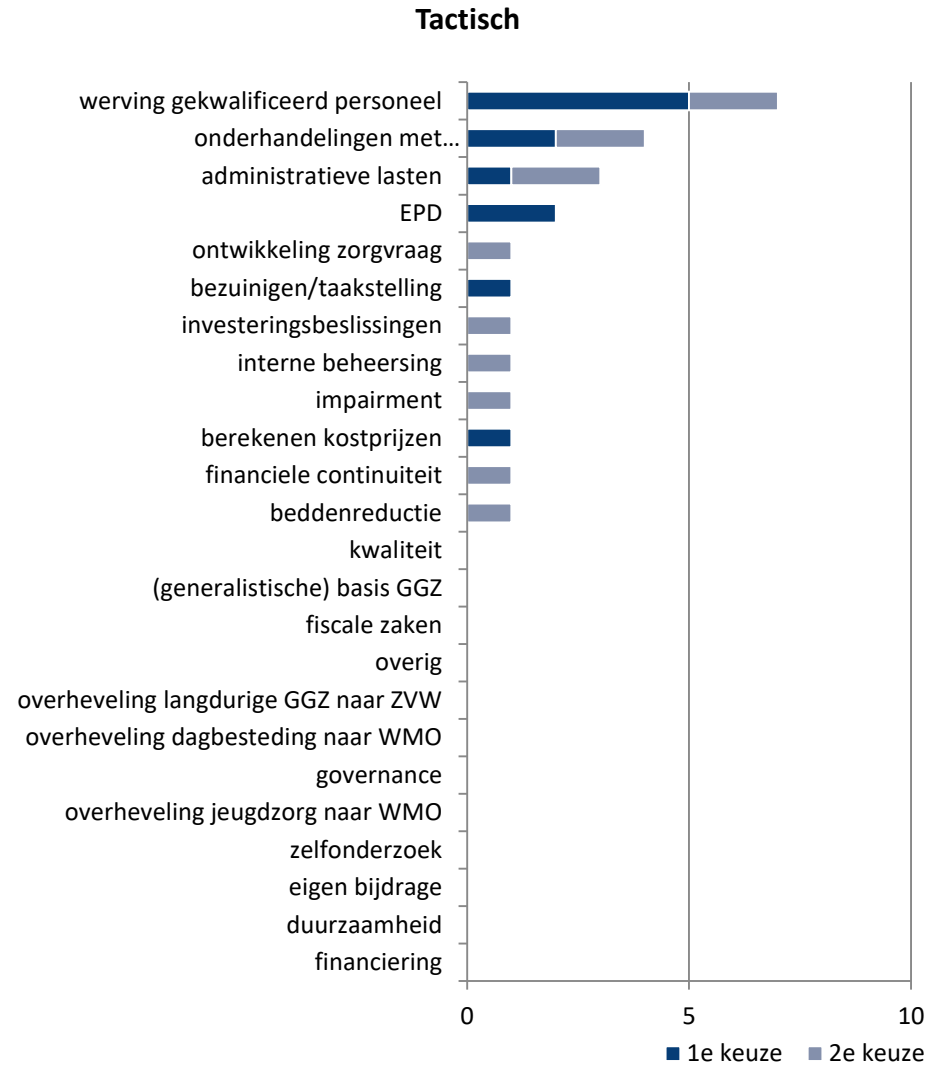
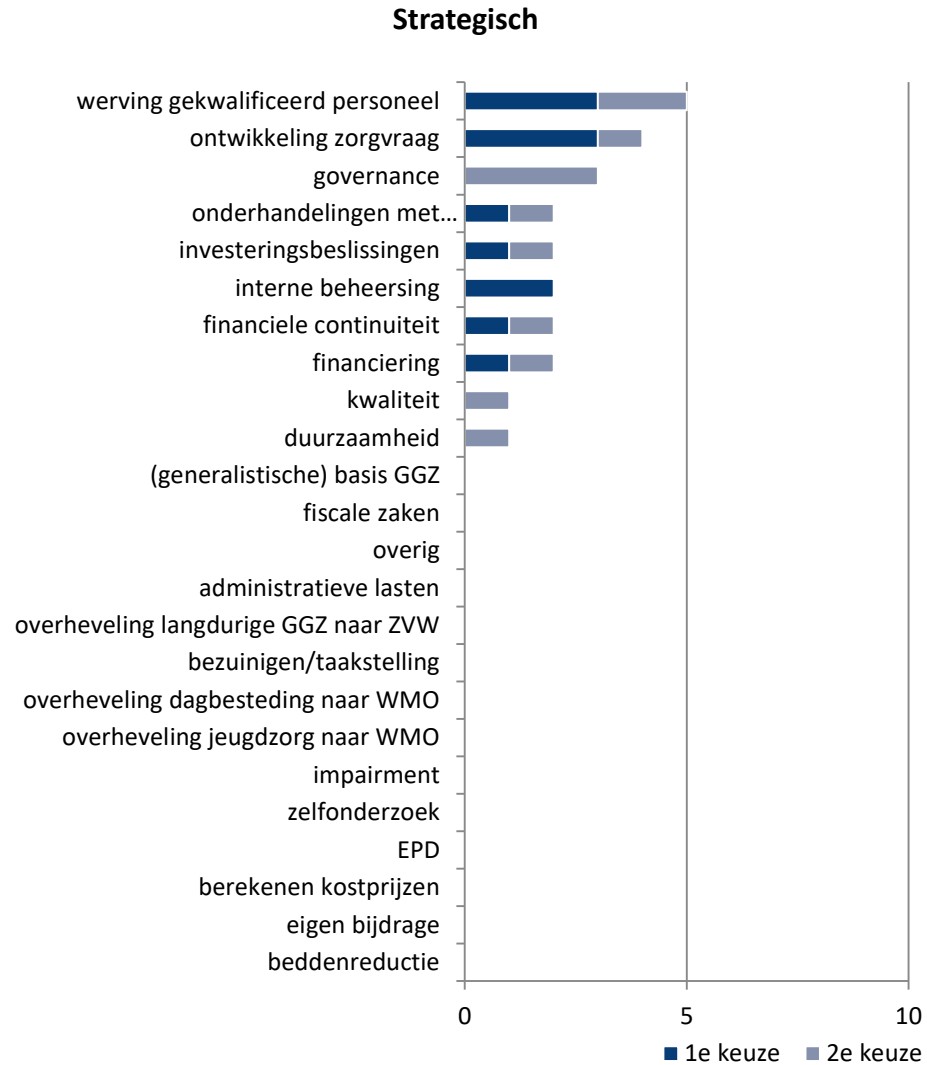

Dit onderzoek kan worden overgenomen met bronvermelding. Toevoeging van bewijsexemplaren wordt op prijs gesteld. © Fizi & Finance Ideas

Gebaseerd op de antwoorden van 12 respondenten

# Belangrijkste thema's ZH/RC de komende 12 maanden

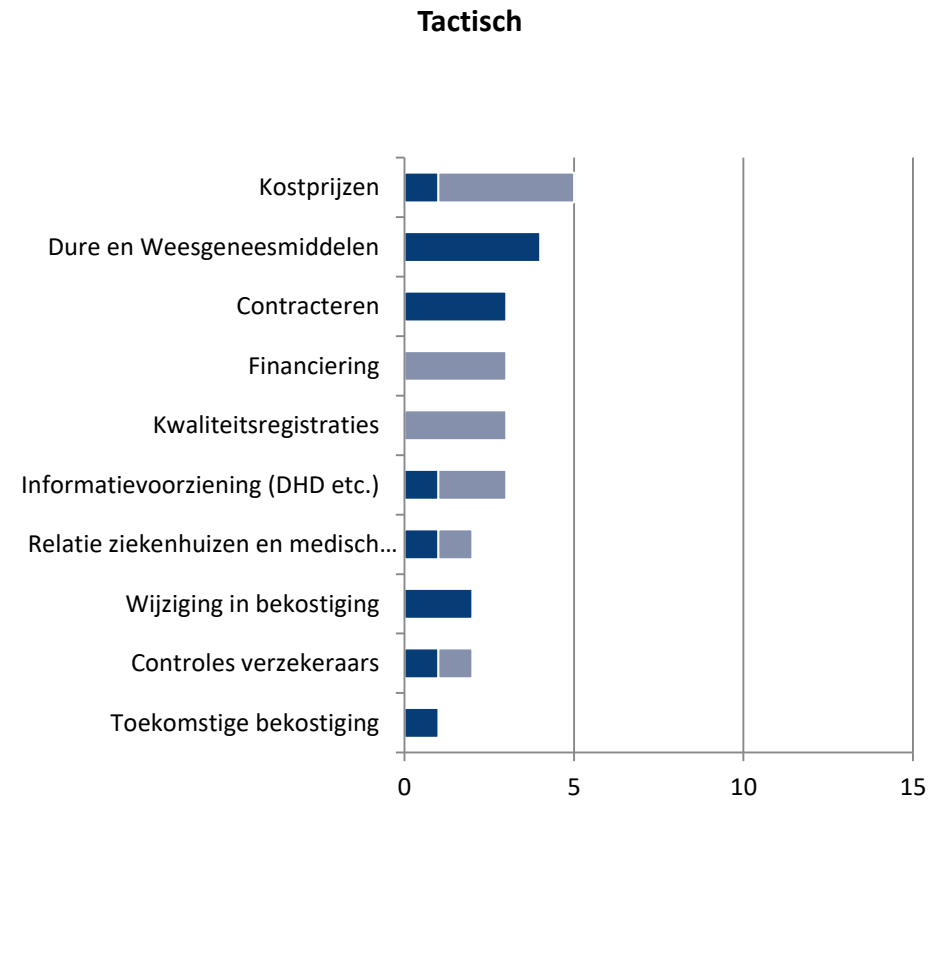
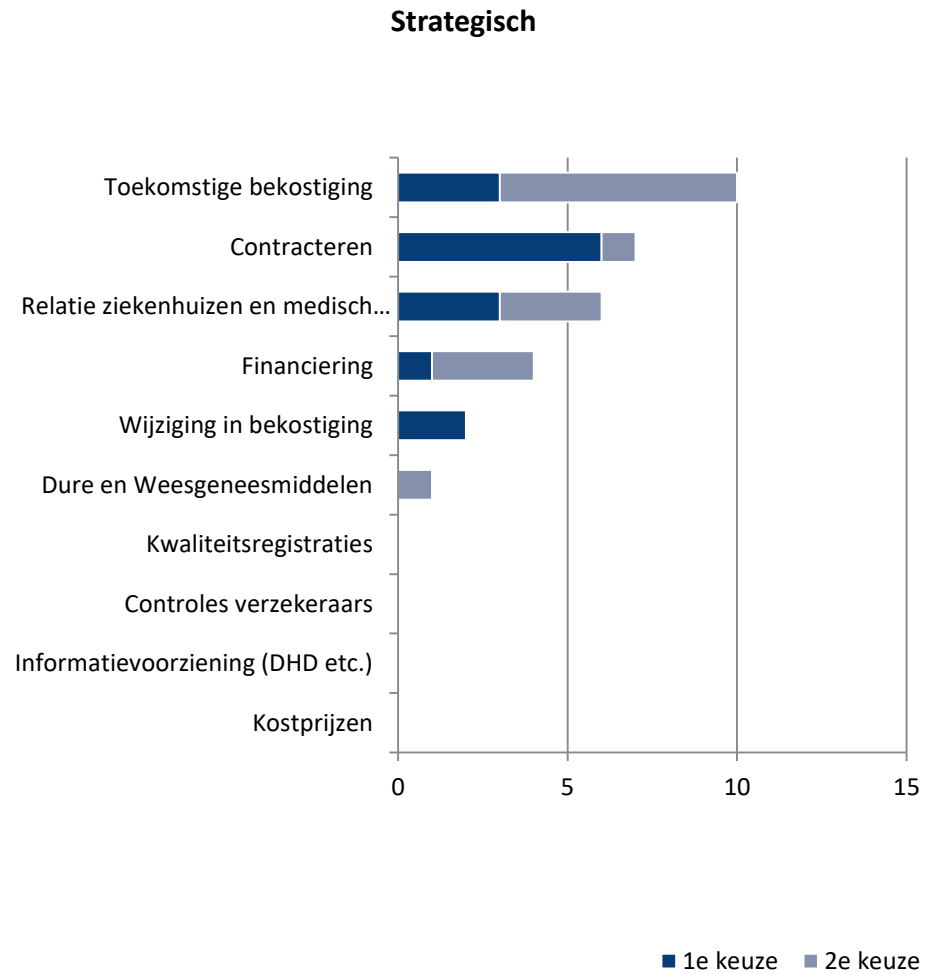

Dit onderzoek kan worden overgenomen met bronvermelding. Toezending van bewijsexemplaren wordt op prijs gesteld. © Fizi & Finance Ideas

Gebaseerd op de antwoorden van 15 respondenten



## Managementsamenvatting

### Generieke resultaten

#### Sectorresultaten:

- Verpleging, verzorging en thuiszorg (VVT)
- Gehandicaptenzorg (GHZ)
- Geestelijke gezondheidszorg (GGZ)
- Ziekenhuizen en revalidatiecentra (ZH/RC)

#### Opzet Financiële Zorgthermometer

# Verwachting ontwikkeling financiële resultaat

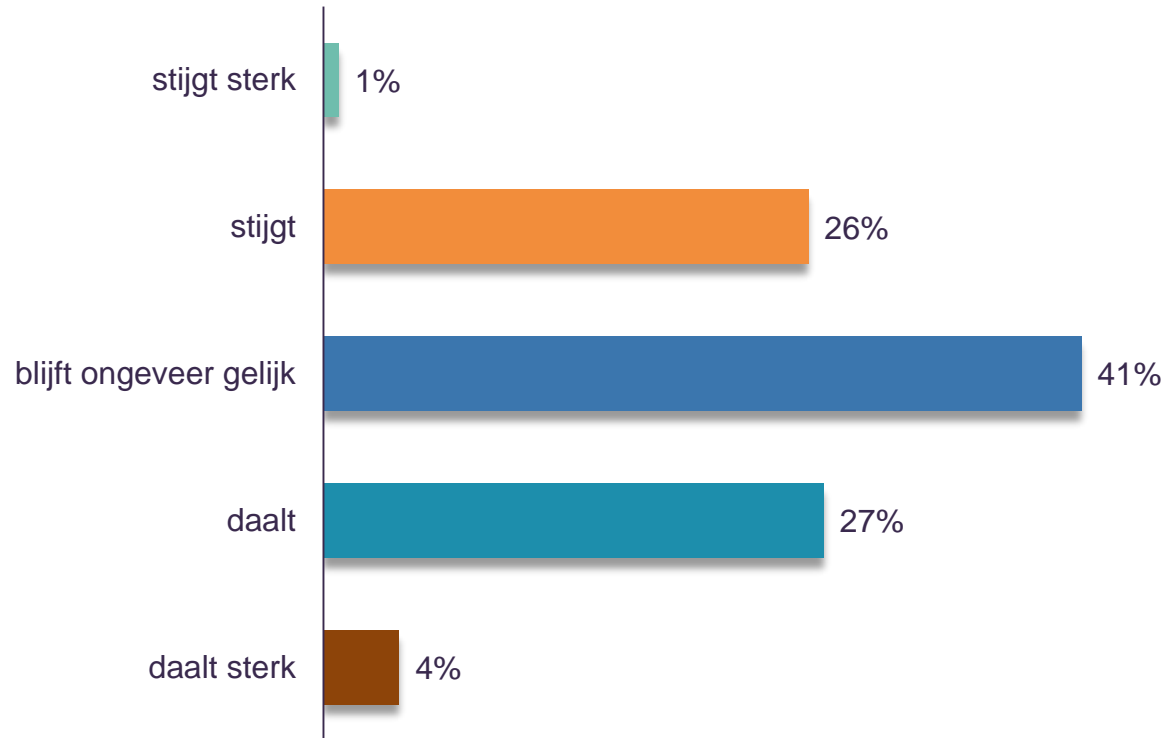

Gebaseerd op de antwoorden van 121 respondenten

Dit onderzoek kan worden overgenomen met bronvermelding. Toezending van bewijsexemplaren wordt op prijs gesteld. © Fizi & Finance Ideas

# Verwachting ontwikkeling reële omzet

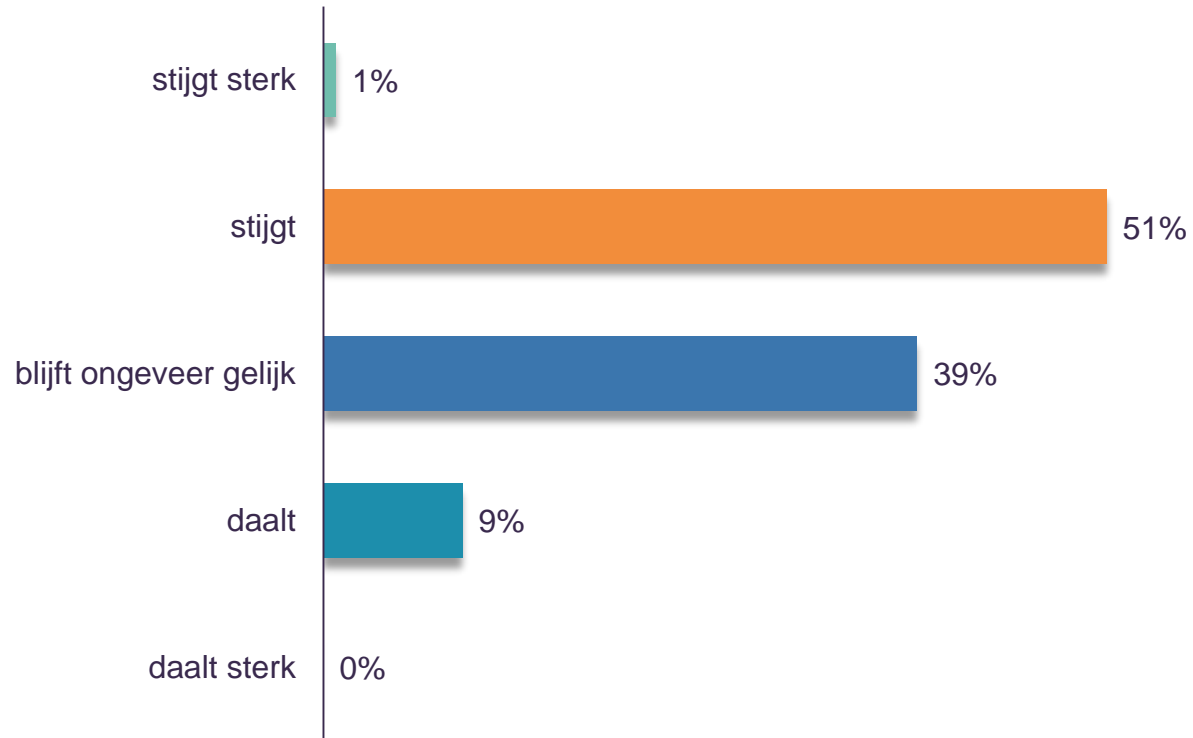

Gebaseerd op de antwoorden van 121 respondenten

Dit onderzoek kan worden overgenomen met bronvermelding. Toezending van bewijsexemplaren wordt op prijs gesteld. © Fizi & Finance Ideas

# Verwachting ontwikkeling investeringen

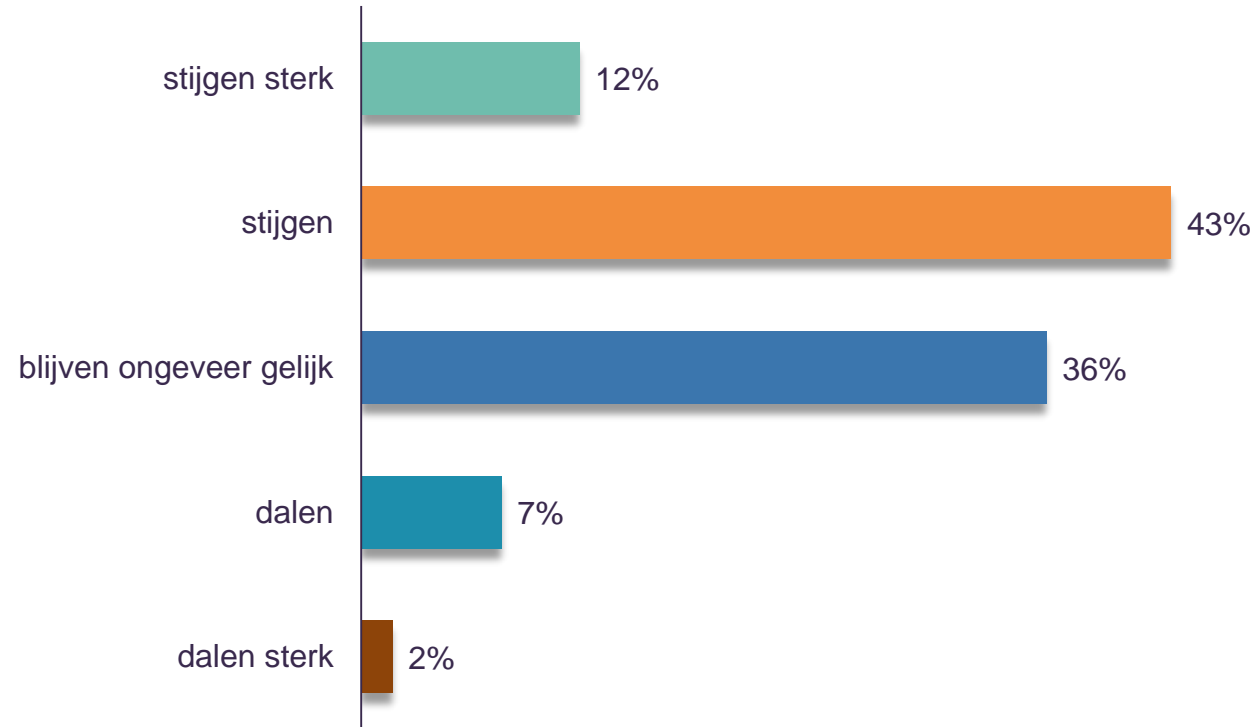

Gebaseerd op de antwoorden van 121 respondenten

Dit onderzoek kan worden overgenomen met bronvermelding. Toezending van bewijsexemplaren wordt op prijs gesteld. © Fizi & Finance Ideas

# Verwachting ten aanzien van verkrijgen financiering

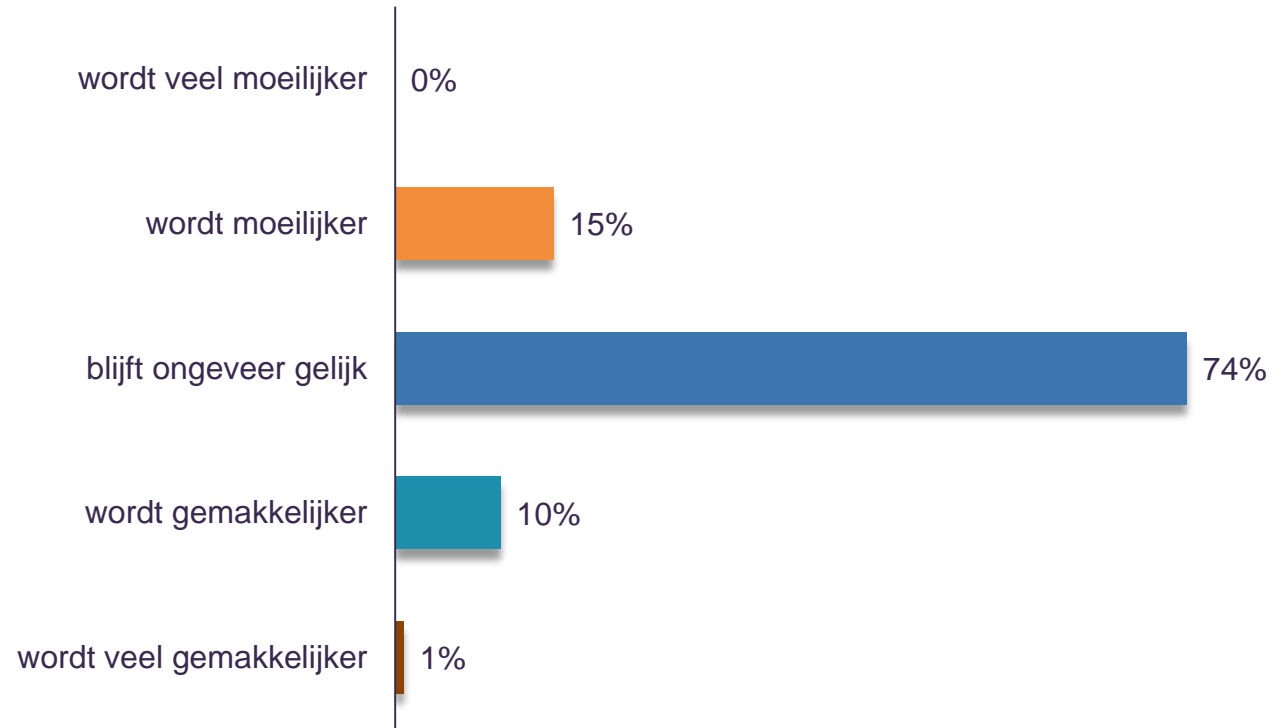

Gebaseerd op de antwoorden van 121 respondenten

Dit onderzoek kan worden overgenomen met bronvermelding. Toezending van bewijsexemplaren wordt op prijs gesteld. © Fizi & Finance Ideas

# Verwachting ten aanzien van verkrijgen borging

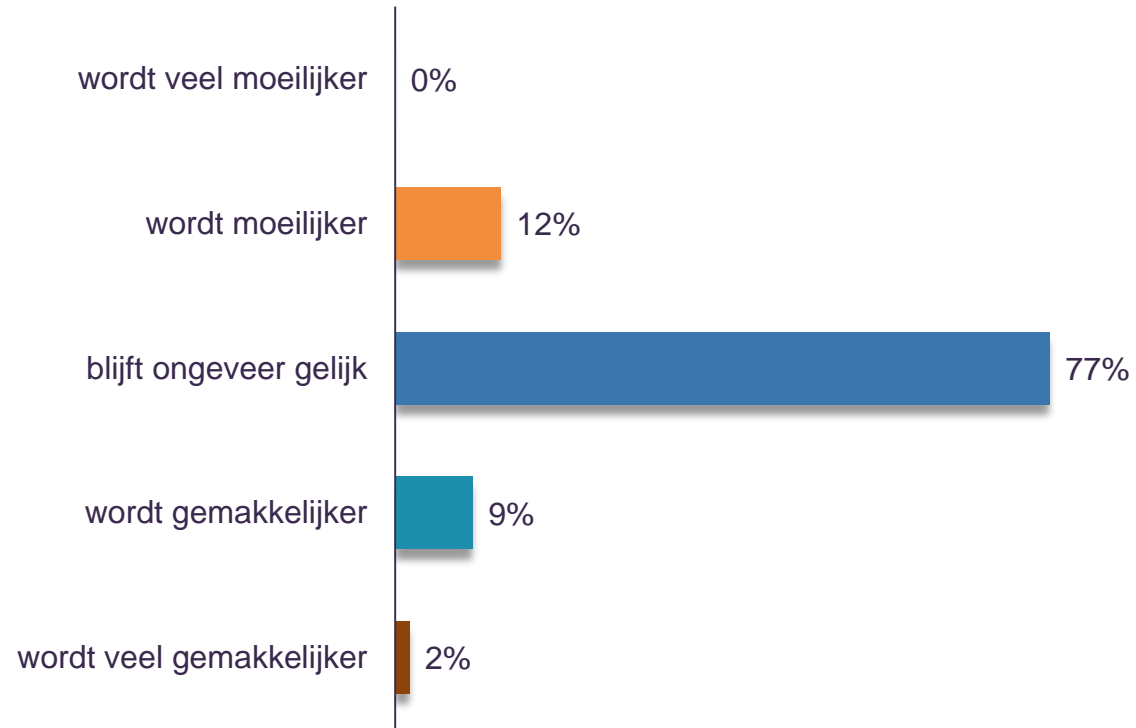

Gebaseerd op de antwoorden van 121 respondenten

Dit onderzoek kan worden overgenomen met bronvermelding. Toezending van bewijsexemplaren wordt op prijs gesteld. © Fizi & Finance Ideas

# Verwachting ontwikkeling kredietopslag

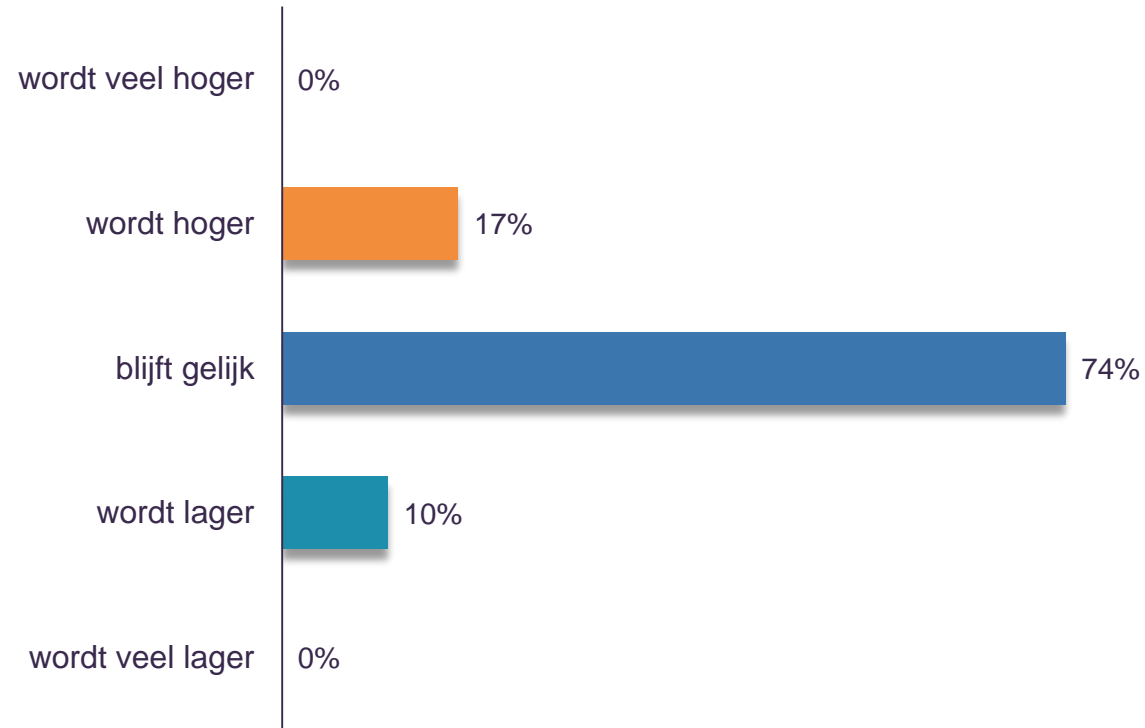

Gebaseerd op de antwoorden van 121 respondenten

Dit onderzoek kan worden overgenomen met bronvermelding. Toezending van bewijsexemplaren wordt op prijs gesteld. © Fizi & Finance Ideas

# Verwachting invloed (huis)bank

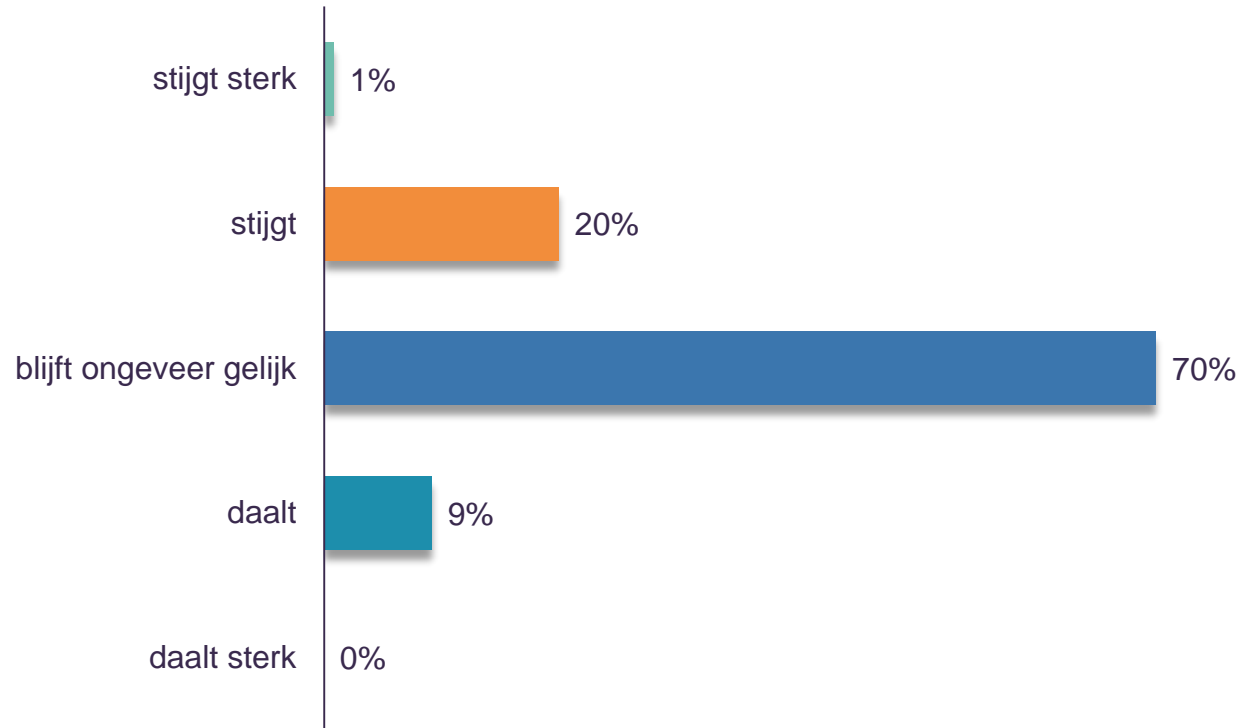

Gebaseerd op de antwoorden van 121 respondenten

Dit onderzoek kan worden overgenomen met bronvermelding. Toezending van bewijsexemplaren wordt op prijs gesteld. © Fizi & Finance Ideas



# Verwachting invloed zorgkantoren/verzekeraars

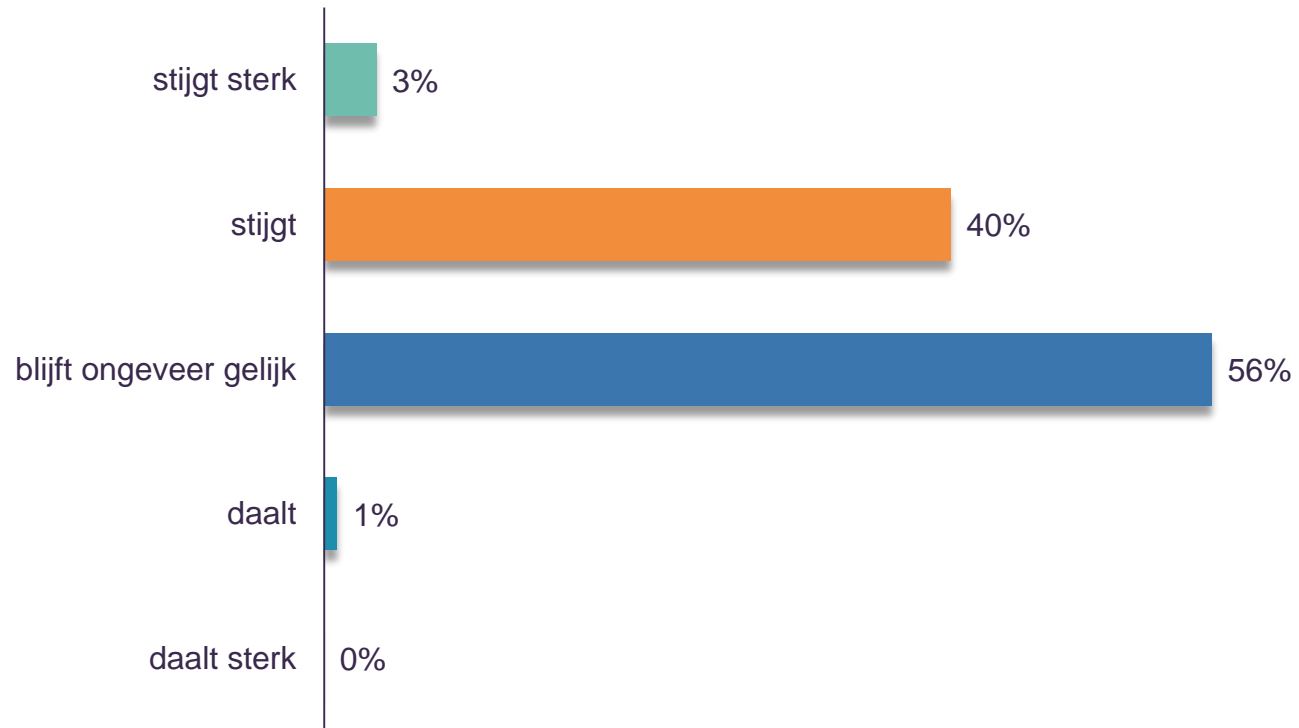

Dit onderzoek kan worden overgenomen met bronvermelding. Toezending van bewijsexemplaren wordt op prijs gesteld. © Fizi & Finance Ideas

Gebaseerd op de antwoorden van 121 respondenten

# Verwachting ontwikkeling administratieve last

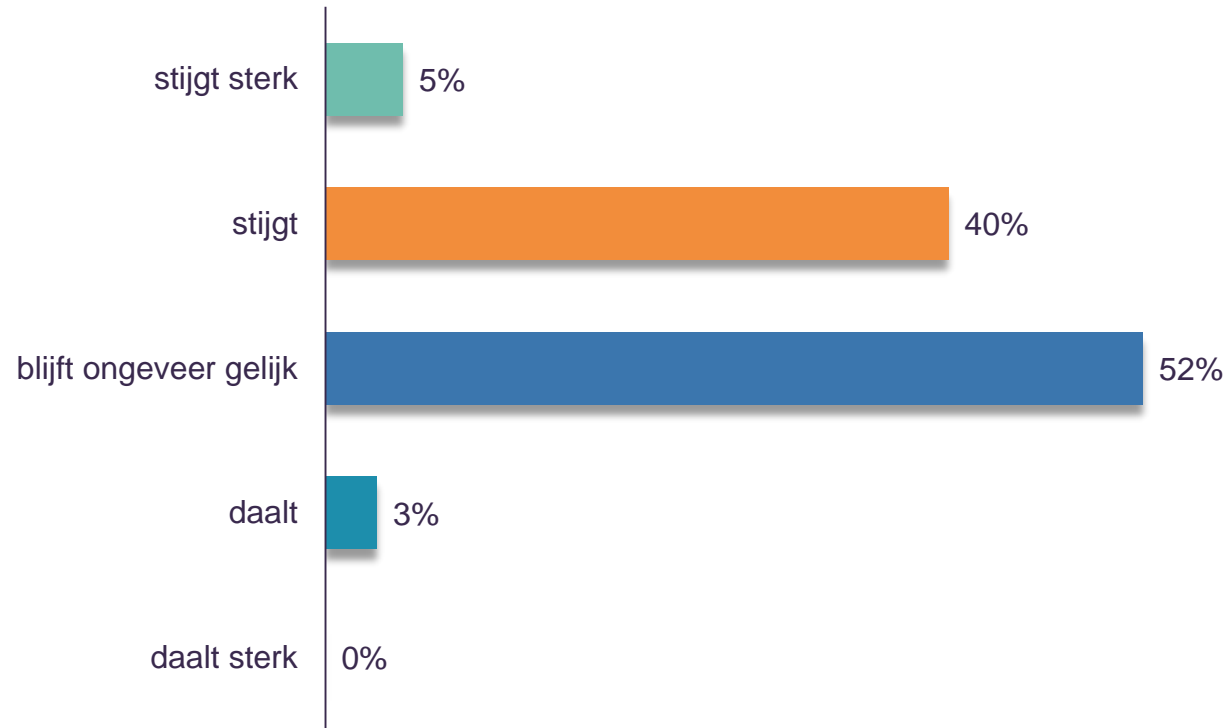

Dit onderzoek kan worden overgenomen met bronvermelding. Toezending van bewijsexemplaren wordt op prijs gesteld. © Fizi & Finance Ideas

Gebaseerd op de antwoorden van 121 respondenten

## Verdeling per sector



Gebaseerd op de antwoorden van 89 respondenten

## Managementsamenvatting

## Generieke resultaten

### Sectorresultaten:

- **Verpleging, verzorging en thuiszorg (VVT)**
- Gehandicaptenzorg (GHZ)
- Geestelijke gezondheidszorg (GGZ)
- Ziekenhuizen en revalidatiecentra (ZH/RC)

## Opzet Financiële Zorgthermometer

# Verdeling omzet VVT in Financiële Zorgthermometer

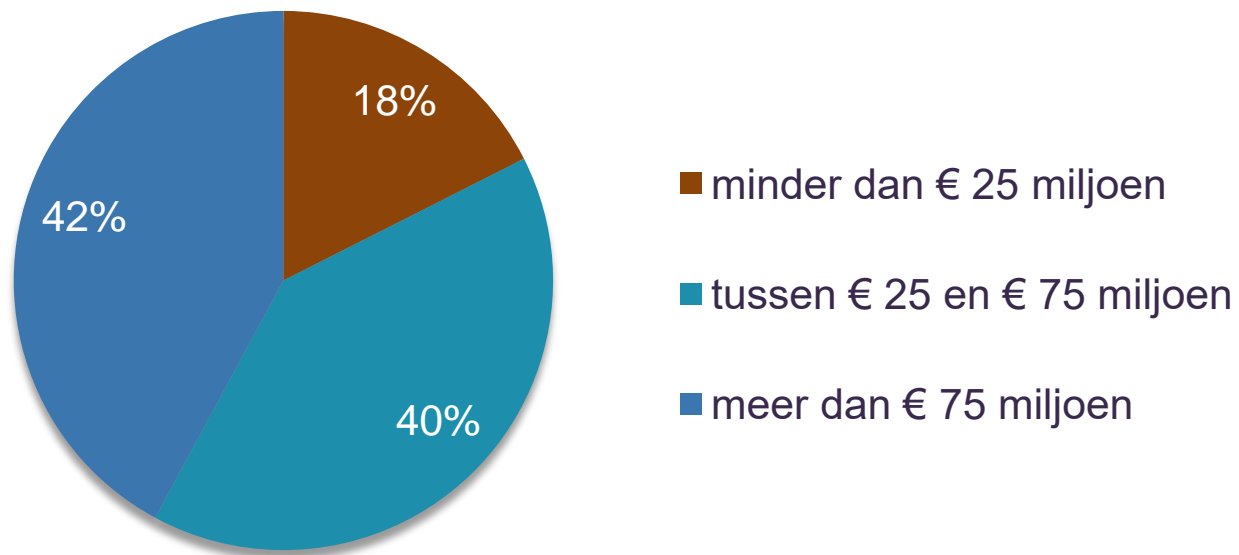

Dit onderzoek kan worden overgenomen met bronvermelding. Toezending van bewijsexemplaren wordt op prijs gesteld. © Fizi & Finance Ideas

Gebaseerd op de antwoorden van 37 respondenten

# In welke mate verwacht u dat de waarde van de materiële vaste activa de komende vijf jaar zich gaat ontwikkelen?

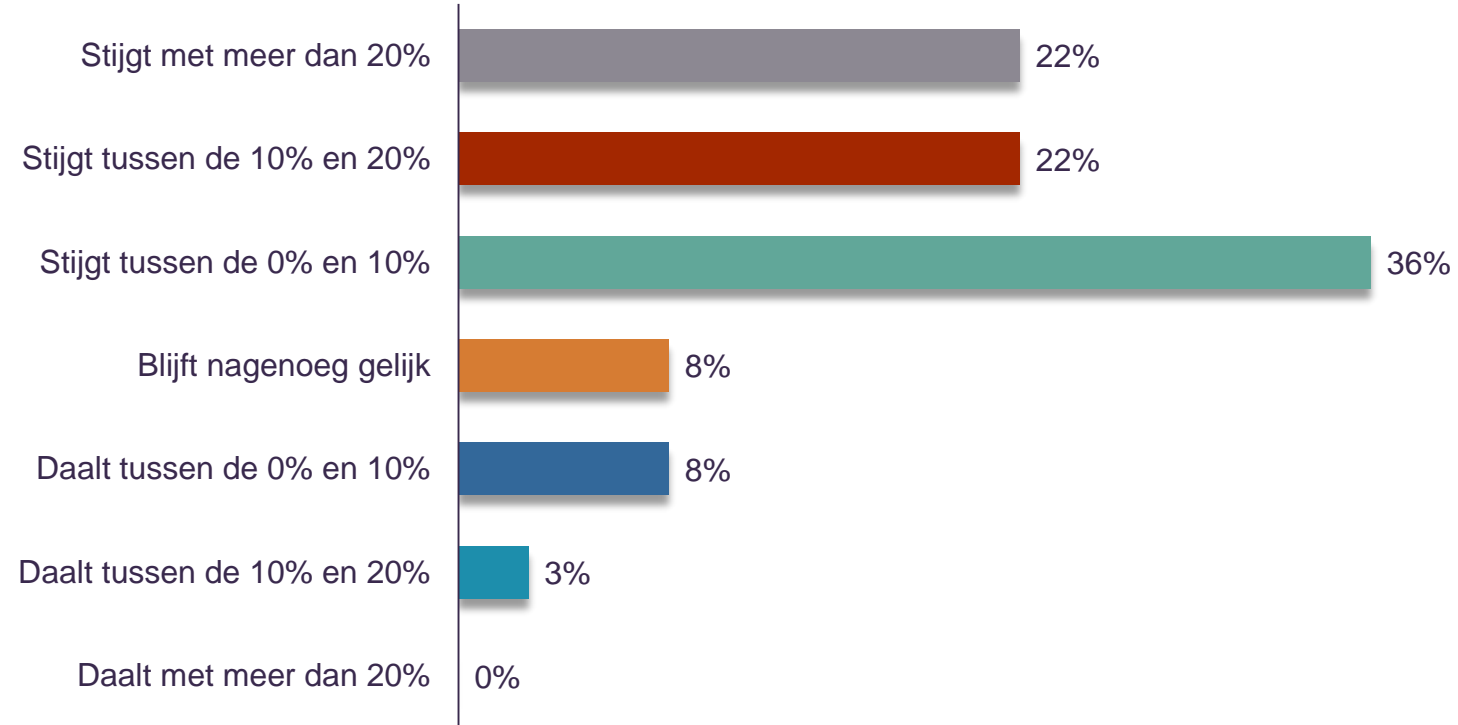

Dit onderzoek kan worden overgenomen met bronvermelding. Toezending van bewijsexemplaren wordt op prijs gesteld. © Fizi & Finance Ideas

Gebaseerd op de antwoorden van 37 respondenten

# Verwacht u de komende vijf jaren meer of minder te investeren in vastgoed dan de afgelopen vijf jaren?

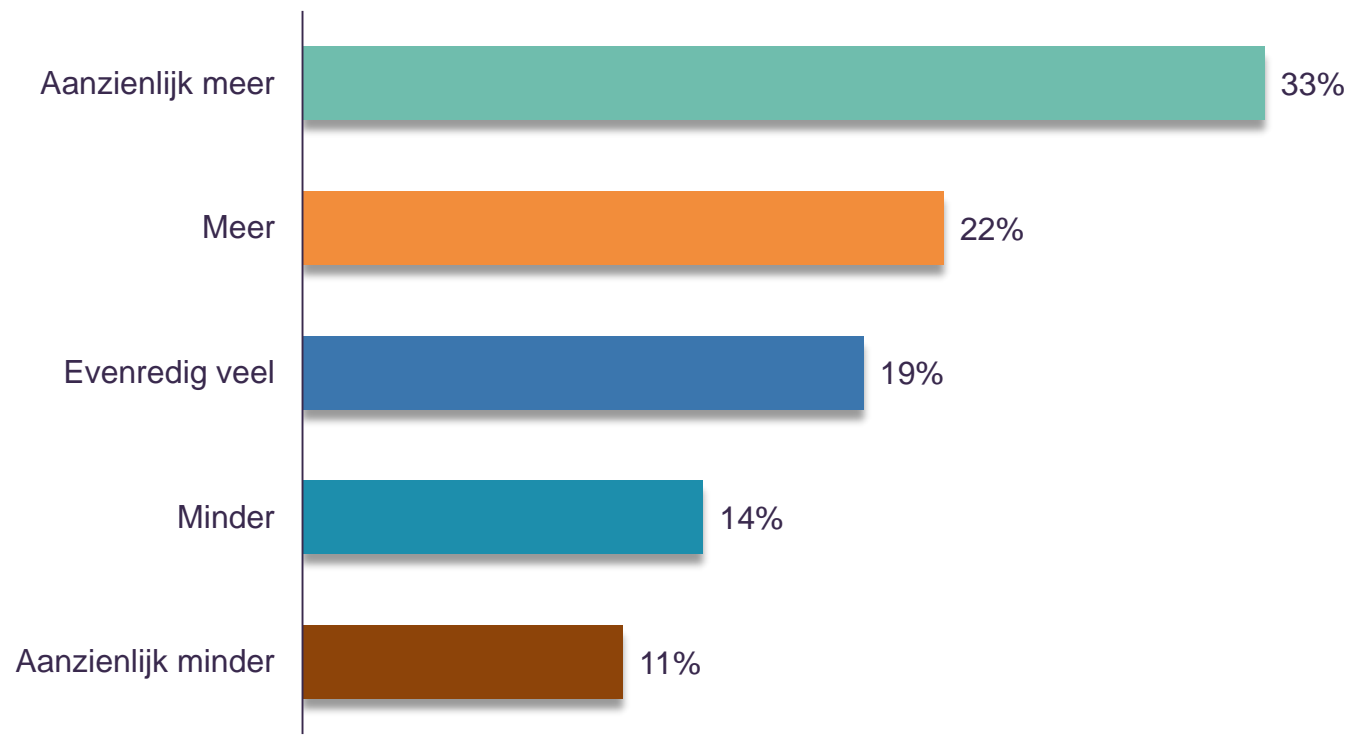

Dit onderzoek kan worden overgenomen met bronvermelding. Toezending van bewijsexemplaren wordt op prijs gesteld. © Fizi & Finance Ideas

Gebaseerd op de antwoorden van 37 respondenten

# Hoeveel heeft u in de meerjarenbegroting opgenomen voor investeringen in het (technisch) instandhouden van vastgoed en voor projecten de komende vijf jaren?

(technisch) instandhouding (in miljoenen €)

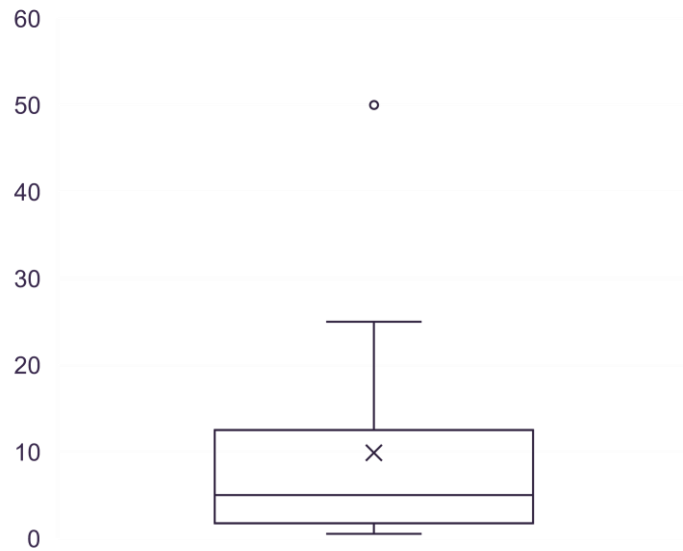

Project (in miljoenen €)

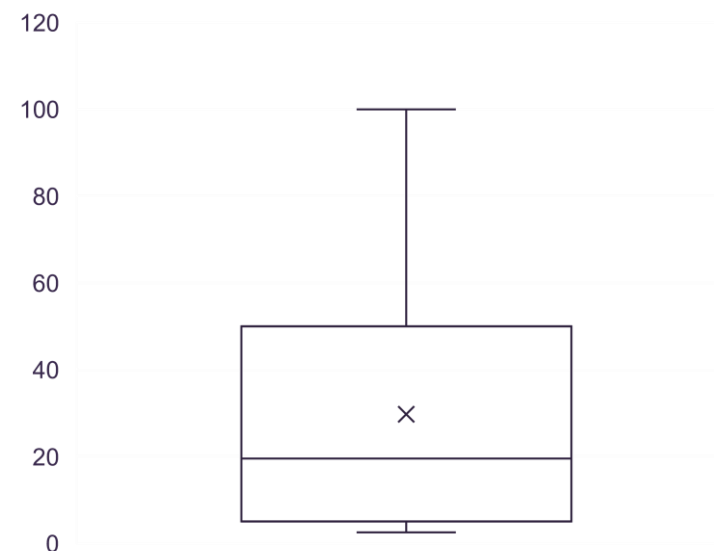

Dit onderzoek kan worden overgenomen met bronvermelding. Toezending van bewijsexemplaren wordt op prijs gesteld. © Fizi & Finance Ideas

Gebaseerd op de antwoorden van 37 respondenten



# In welke mate wijken de huidige investeringen af van het daarvoor vastgestelde budget? Gemiddeld zijn investeringen ...

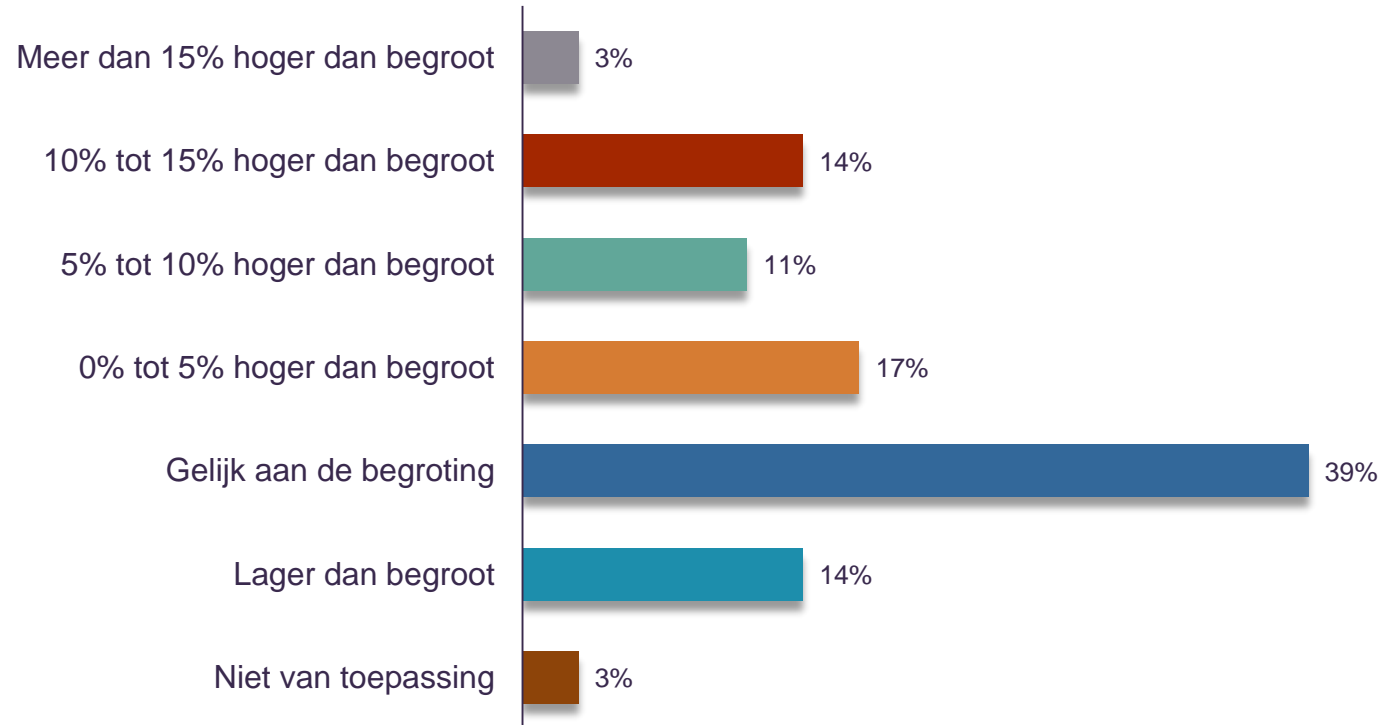

Dit onderzoek kan worden overgenomen met bronvermelding. Toezending van bewijsexemplaren wordt op prijs gesteld. © Fizi & Finance Ideas

Gebaseerd op de antwoorden van 37 respondenten

# Heeft u voldoende investeringsruimte om de reeds geplande investeringen naar wens uit te voeren?

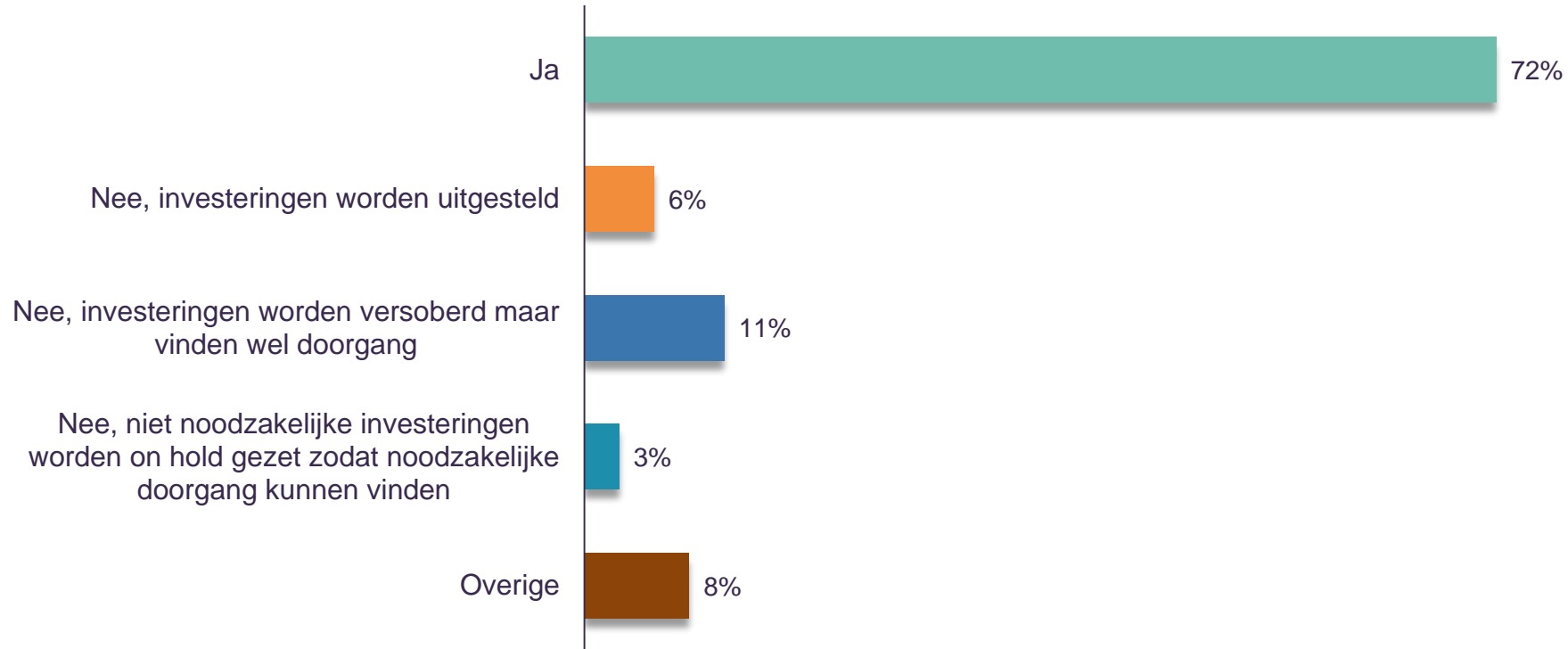

Dit onderzoek kan worden overgenomen met bronvermelding. Toezending van bewijsexemplaren wordt op prijs gesteld. © Fizi & Finance Ideas

Gebaseerd op de antwoorden van 37 respondenten

# Verwacht u dat de banken uw investeringsbehoefte de komende vijf jaren gaan financieren (al dan niet geborgd)?

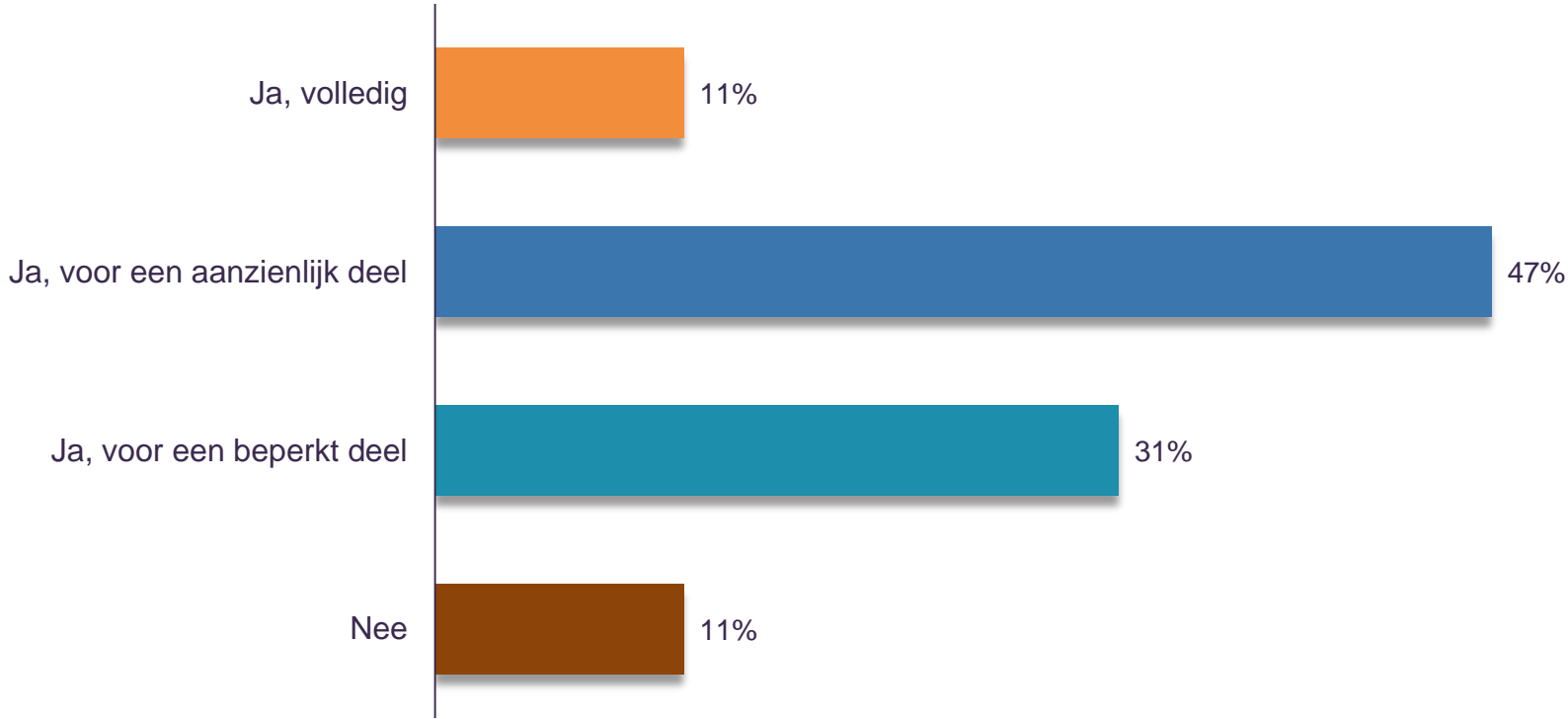

Dit onderzoek kan worden overgenomen met bronvermelding. Toezending van bewijsexemplaren wordt op prijs gesteld. © Fizi & Finance Ideas

Gebaseerd op de antwoorden van 37 respondenten

# Hoe verandert het belang van alternatieve financiers (anders dan de bank) de komende vijf jaren?

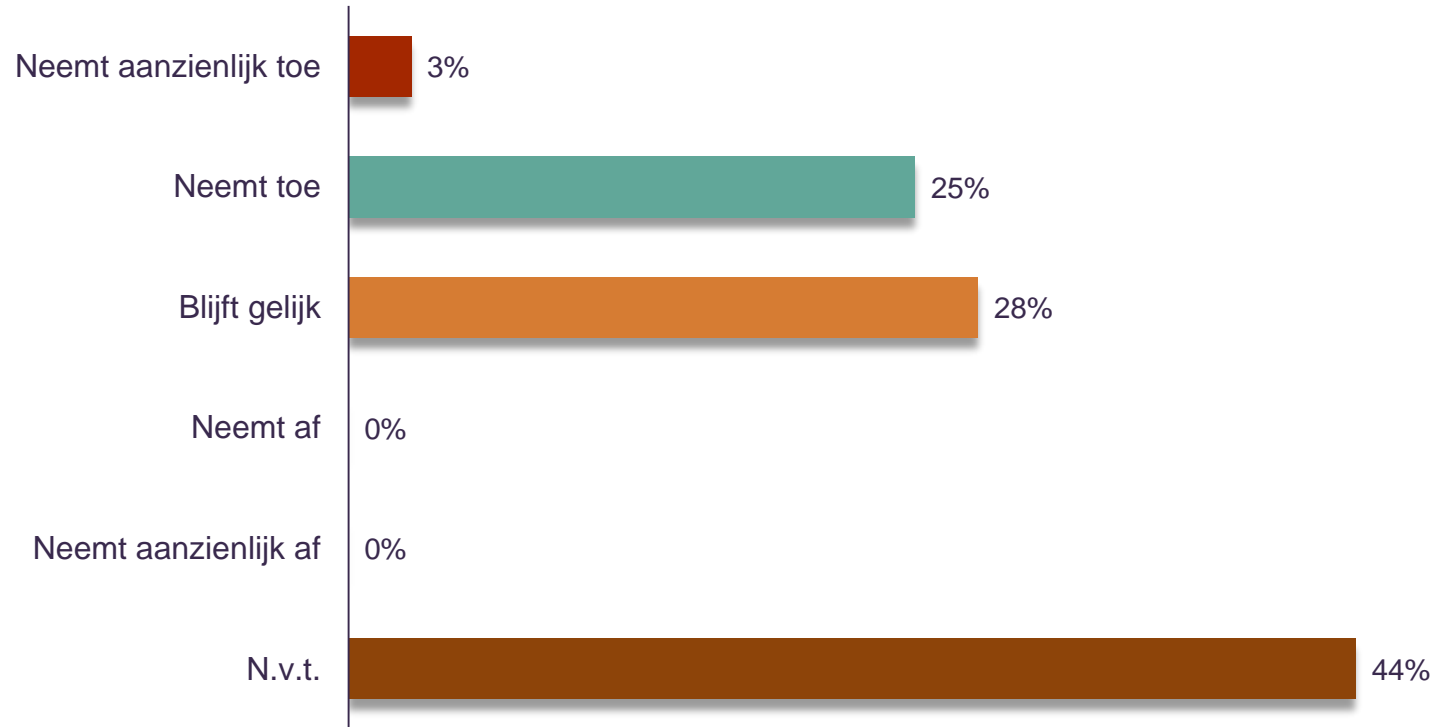

Dit onderzoek kan worden overgenomen met bronvermelding. Toezending van bewijsexemplaren wordt op prijs gesteld. © Fizi & Finance Ideas

Gebaseerd op de antwoorden van 37 respondenten

# Verwacht u de komende vijf jaren meer of minder te investeren in het verduurzamen van vastgoed dan de afgelopen vijf jaren?

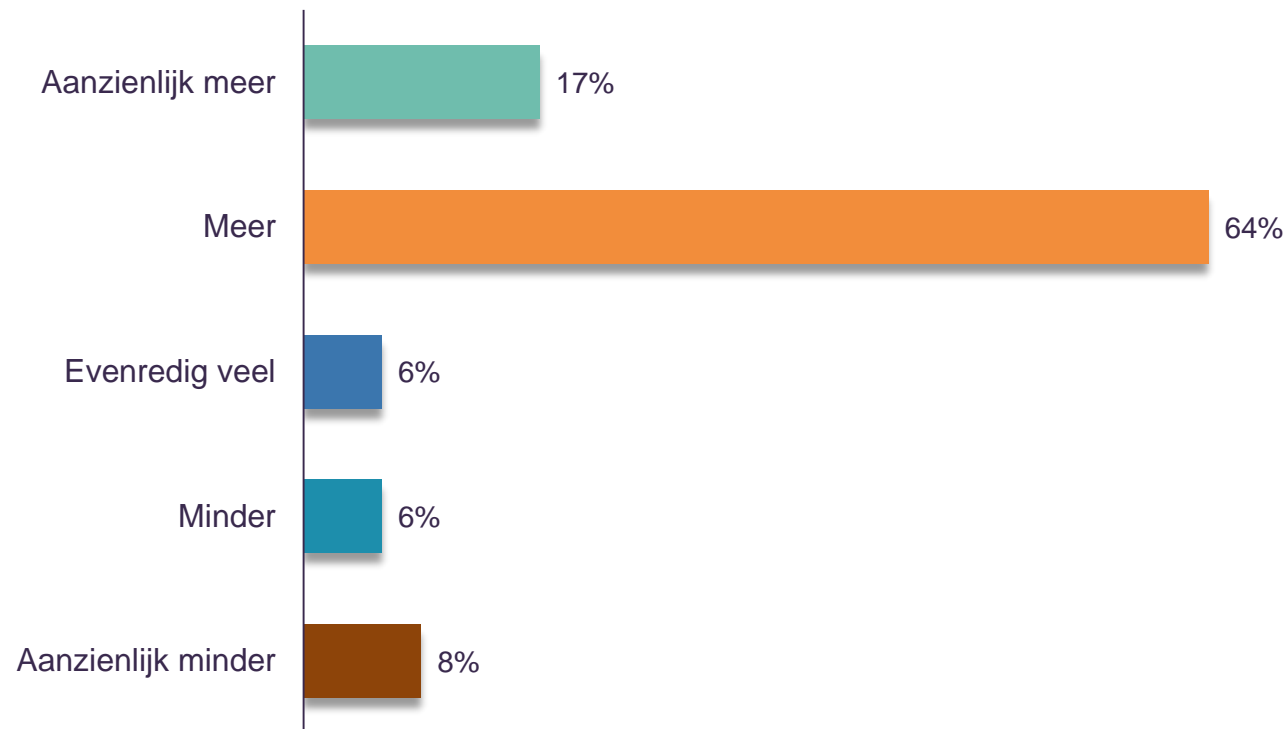

Dit onderzoek kan worden overgenomen met bronvermelding. Toezending van bewijsexemplaren wordt op prijs gesteld. © Fizi & Finance Ideas

Gebaseerd op de antwoorden van 37 respondenten

# Welke duurzaamheidsinvesteringen verwacht u de komende vijf jaren te doen (twee antwoorden mogelijk)? Investeren in ...

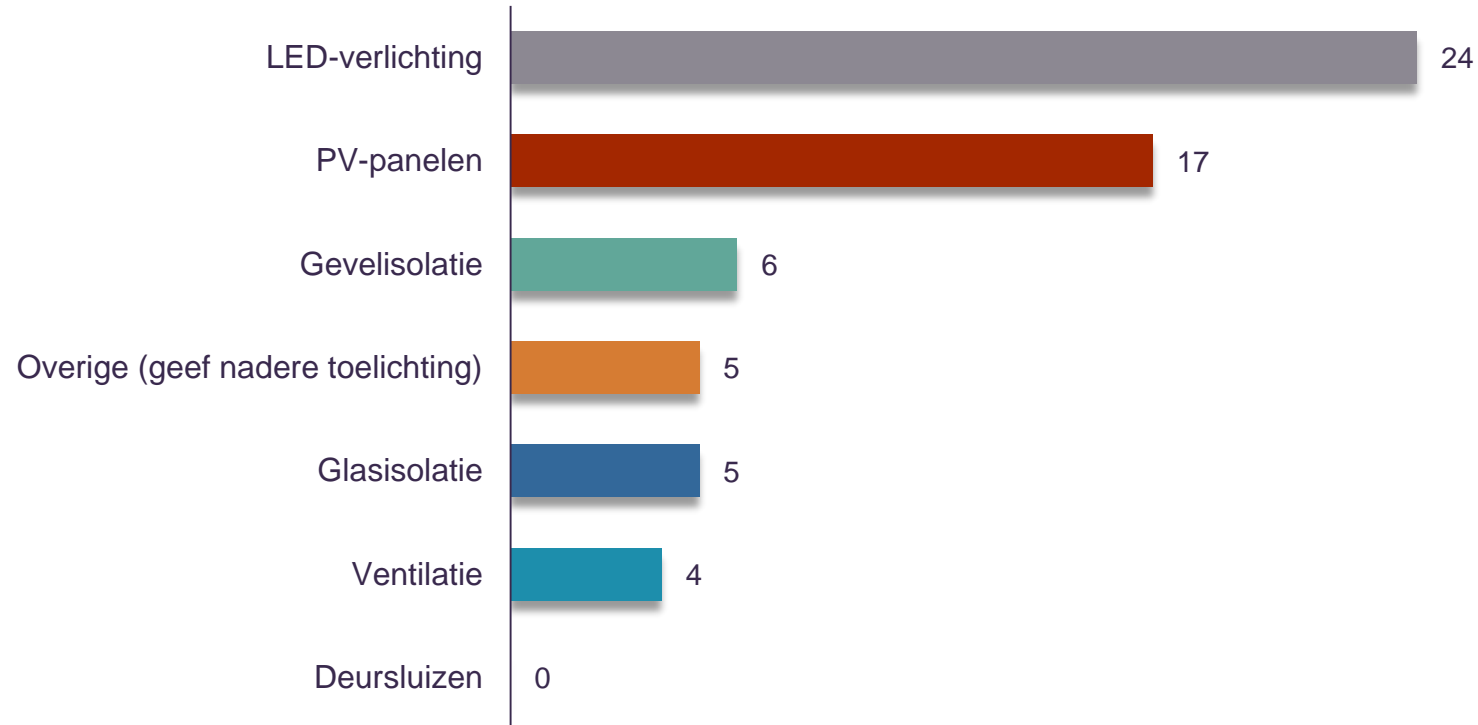

Dit onderzoek kan worden overgenomen met bronvermelding. Toezending van bewijsexemplaren wordt op prijs gesteld. © Fizi & Finance Ideas

Gebaseerd op de antwoorden van 37 respondenten

# Wat is uw huidige rendementseis als percentage van het totale vermogen (vreemd en eigen) voor nieuwe investeringen?

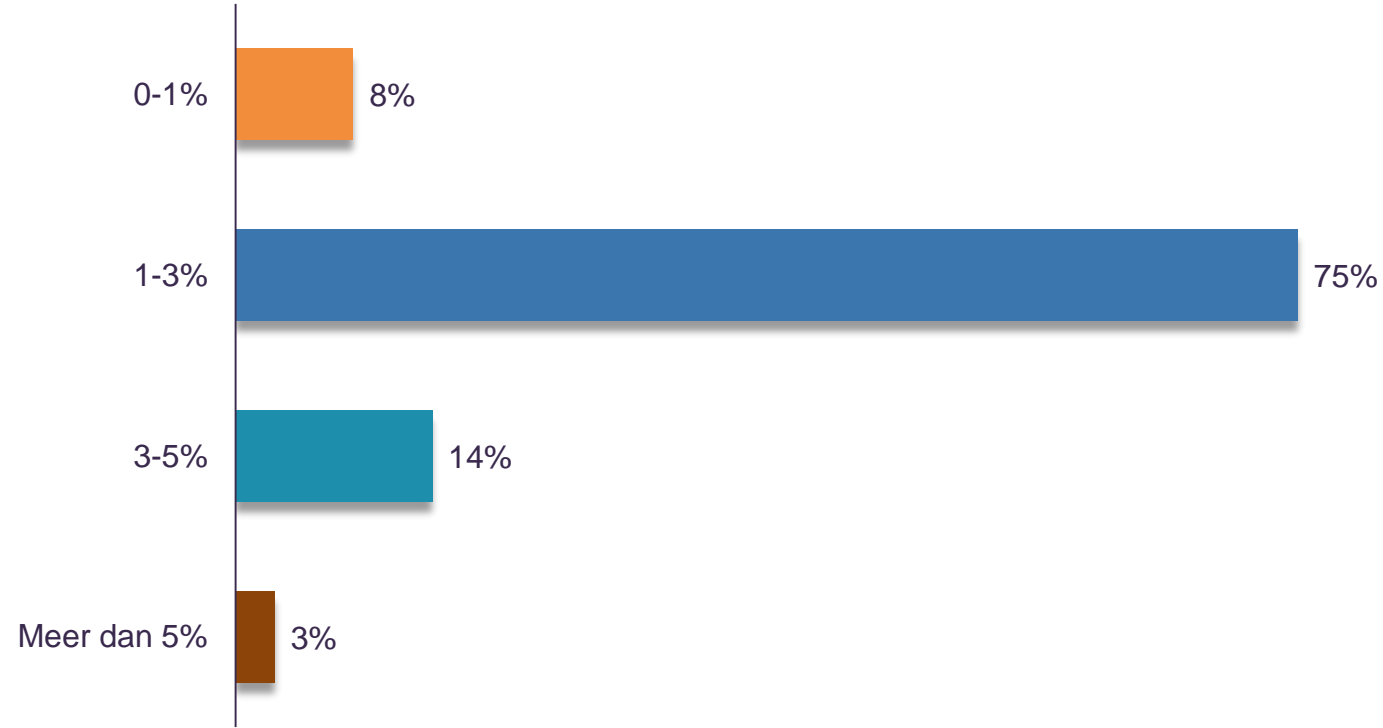

Dit onderzoek kan worden overgenomen met bronvermelding. Toezending van bewijsexemplaren wordt op prijs gesteld. © Fizi & Finance Ideas

Gebaseerd op de antwoorden van 37 respondenten

# Bieden de huidige gemiddelde tarieven voldoende ruimte om uw rendementseis op uw investeringen te realiseren?

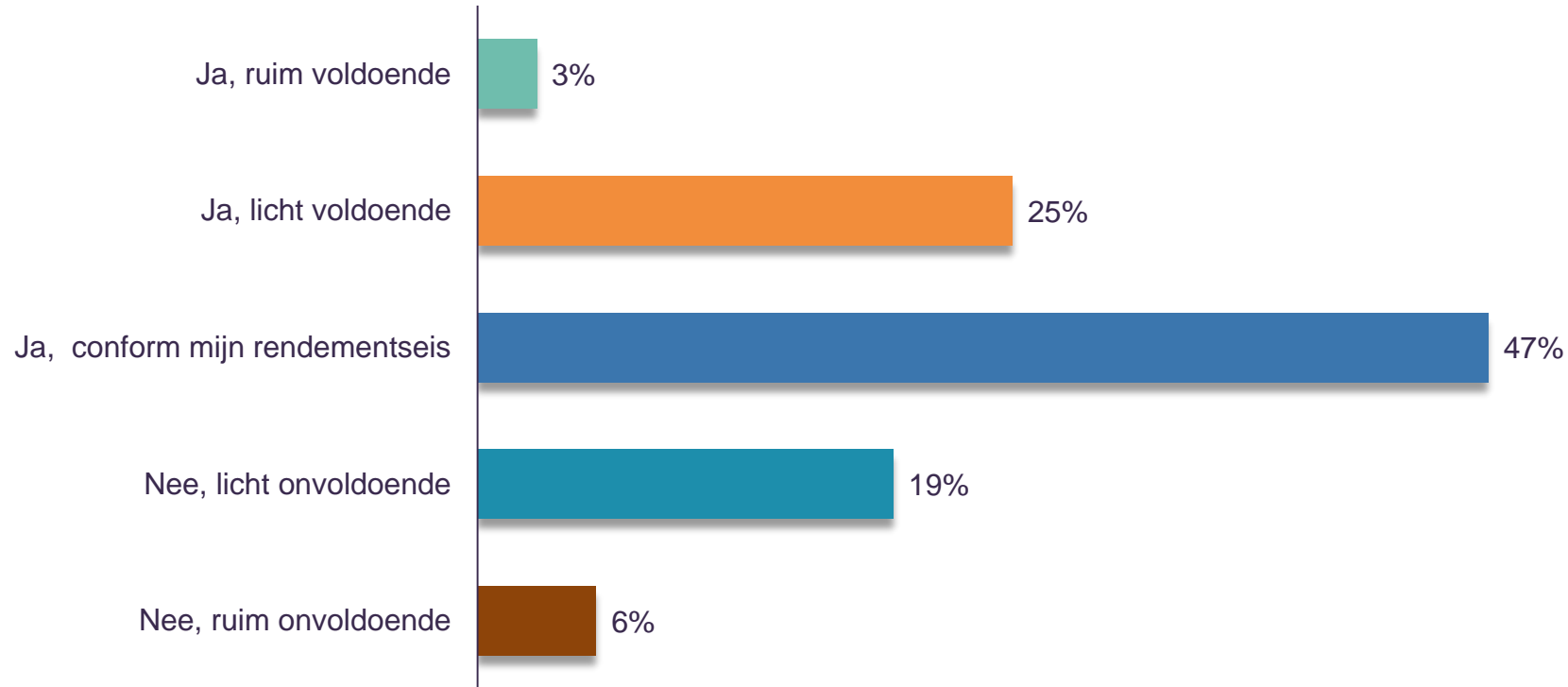

Dit onderzoek kan worden overgenomen met bronvermelding. Toezending van bewijsexemplaren wordt op prijs gesteld. © Fizi & Finance Ideas

Gebaseerd op de antwoorden van 37 respondenten



## Managementsamenvatting

## Generieke resultaten

### Sectorresultaten:

- Verpleging, verzorging en thuiszorg (VVT)
- **Gehandicaptenzorg (GHZ)**
- Geestelijke gezondheidszorg (GGZ)
- Ziekenhuizen en revalidatiecentra (ZH/RC)

## Opzet Financiële Zorgthermometer

# Verdeling omzet GHZ in Financiële Zorgthermometer

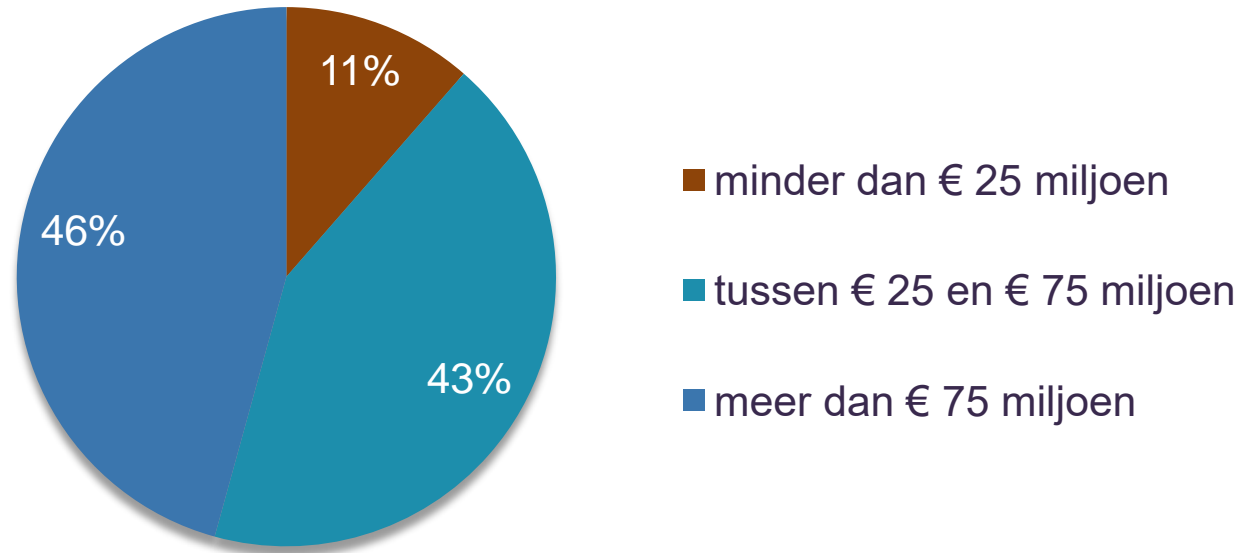

Gebaseerd op de antwoorden van 24 respondenten

# In welke mate verwacht u dat de waarde van de materiële vaste activa de komende vijf jaar zich gaat ontwikkelen?

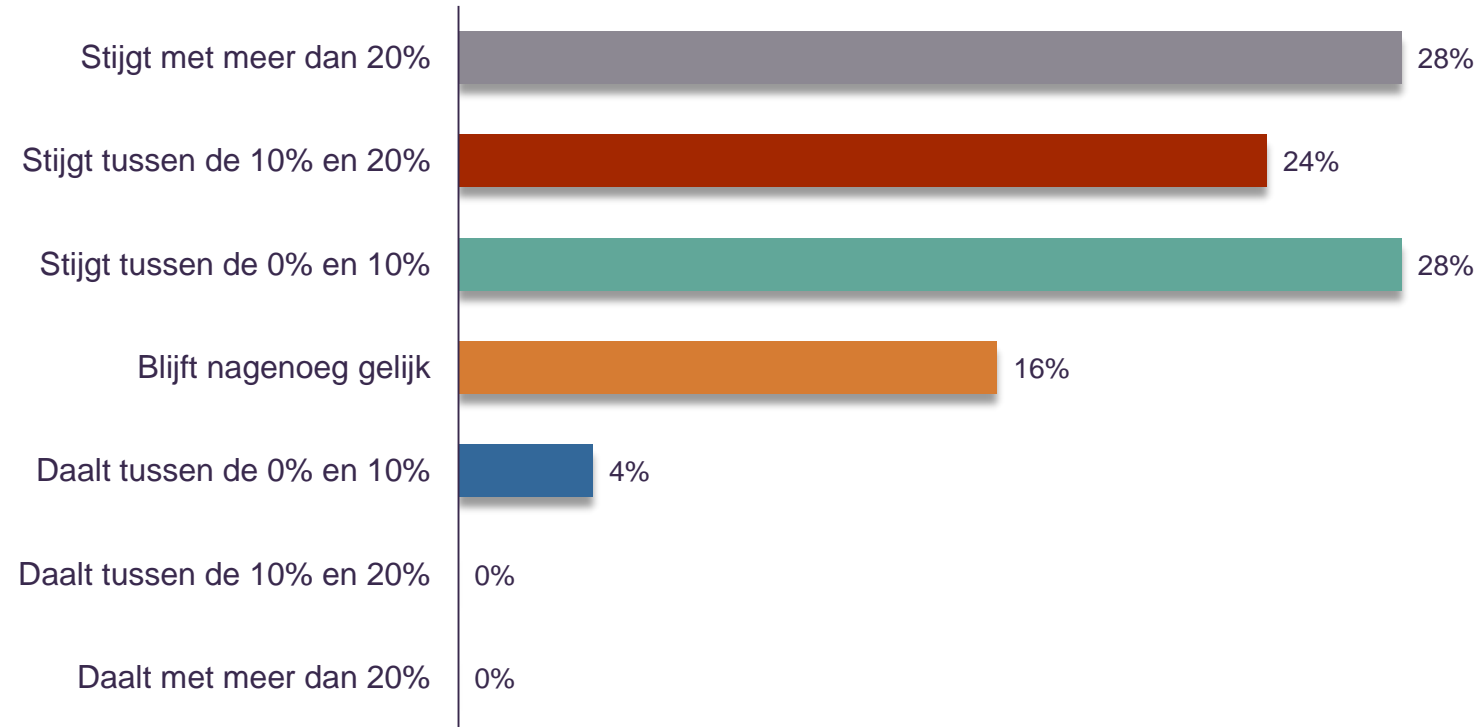

Dit onderzoek kan worden overgenomen met bronvermelding. Toezen-  
ding van bewijsexemplaren wordt op prijs gesteld. © Fizi & Finance Ideas

Gebaseerd op de antwoorden van 24 respondenten

# Verwacht u de komende vijf jaren meer of minder te investeren in vastgoed dan de afgelopen vijf jaren?

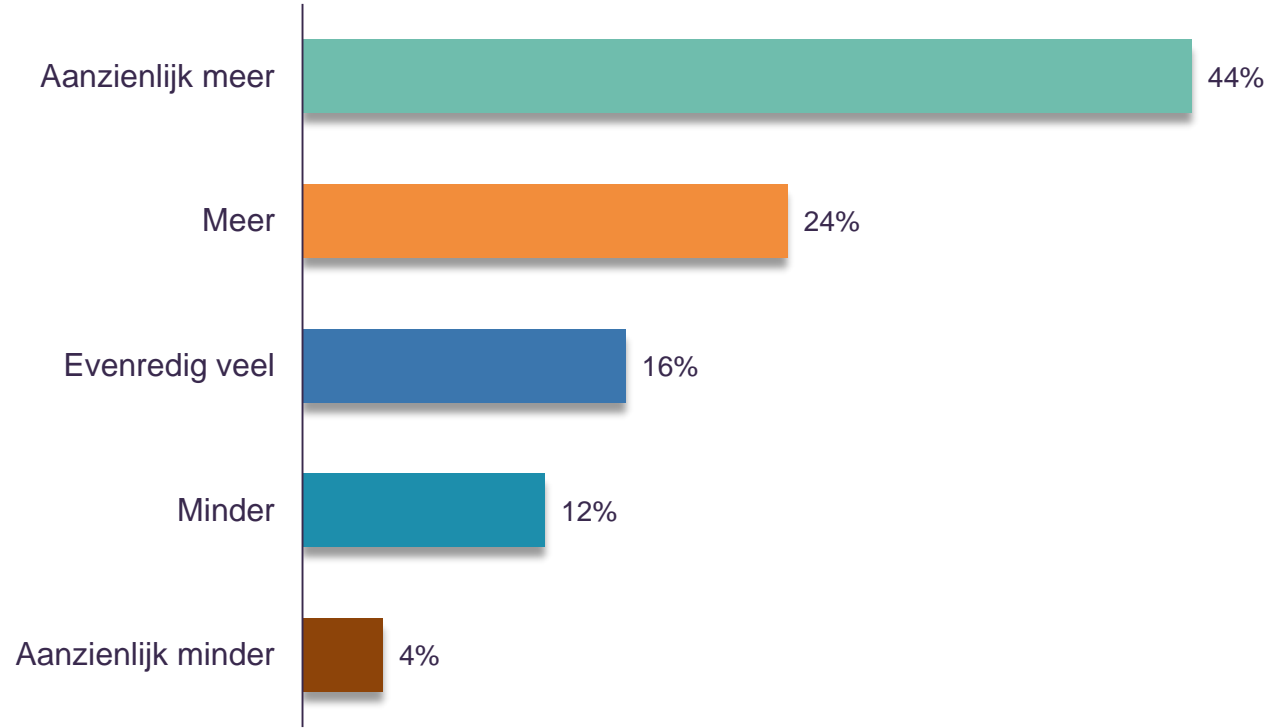

Dit onderzoek kan worden overgenomen met bronvermelding. Toezending van bewijsexemplaren wordt op prijs gesteld. © Fizi & Finance Ideas

Gebaseerd op de antwoorden van 24 respondenten

# Hoeveel heeft u in de meerjarenbegroting opgenomen voor investeringen in het (technisch) instandhouden van vastgoed en voor projecten de komende vijf jaren?

(technisch) instandhouding (in miljoenen €)

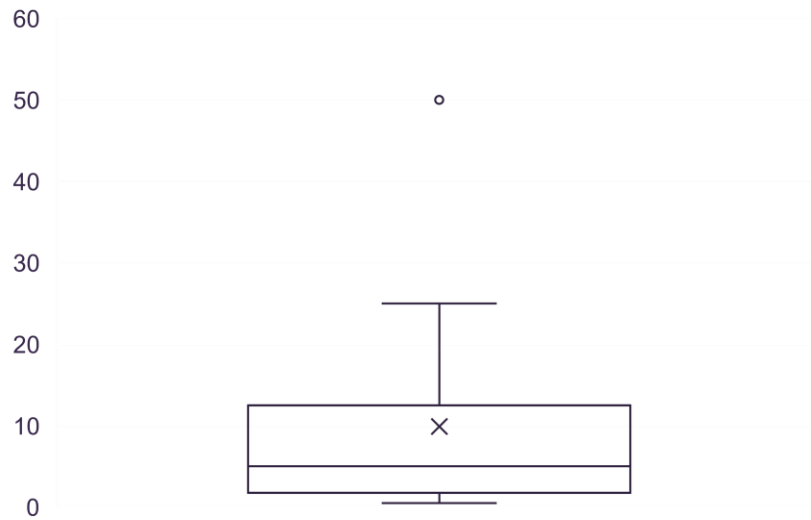

Project (in miljoenen €)

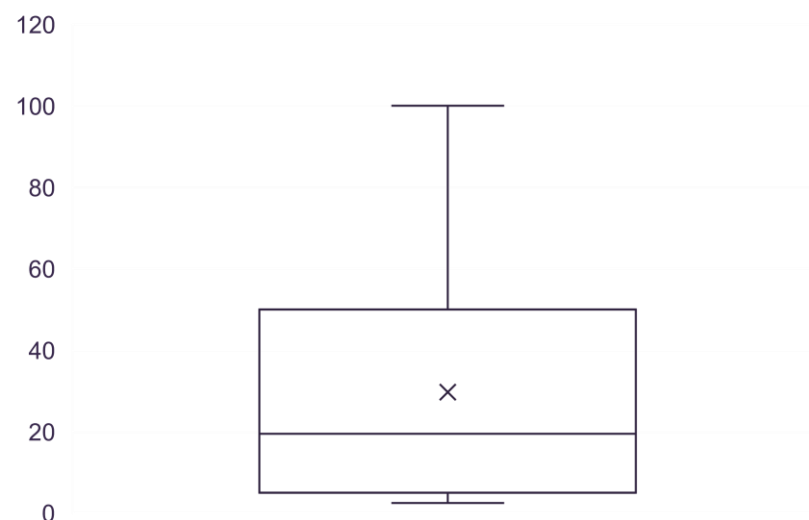

Dit onderzoek kan worden overgenomen met bronvermelding. Toezending van bewijsexemplaren wordt op prijs gesteld. © Fizi & Finance Ideas

Gebaseerd op de antwoorden van 24 respondenten

# In welke mate wijken de huidige investeringen af van het daarvoor vastgestelde budget? Gemiddeld zijn investeringen ...

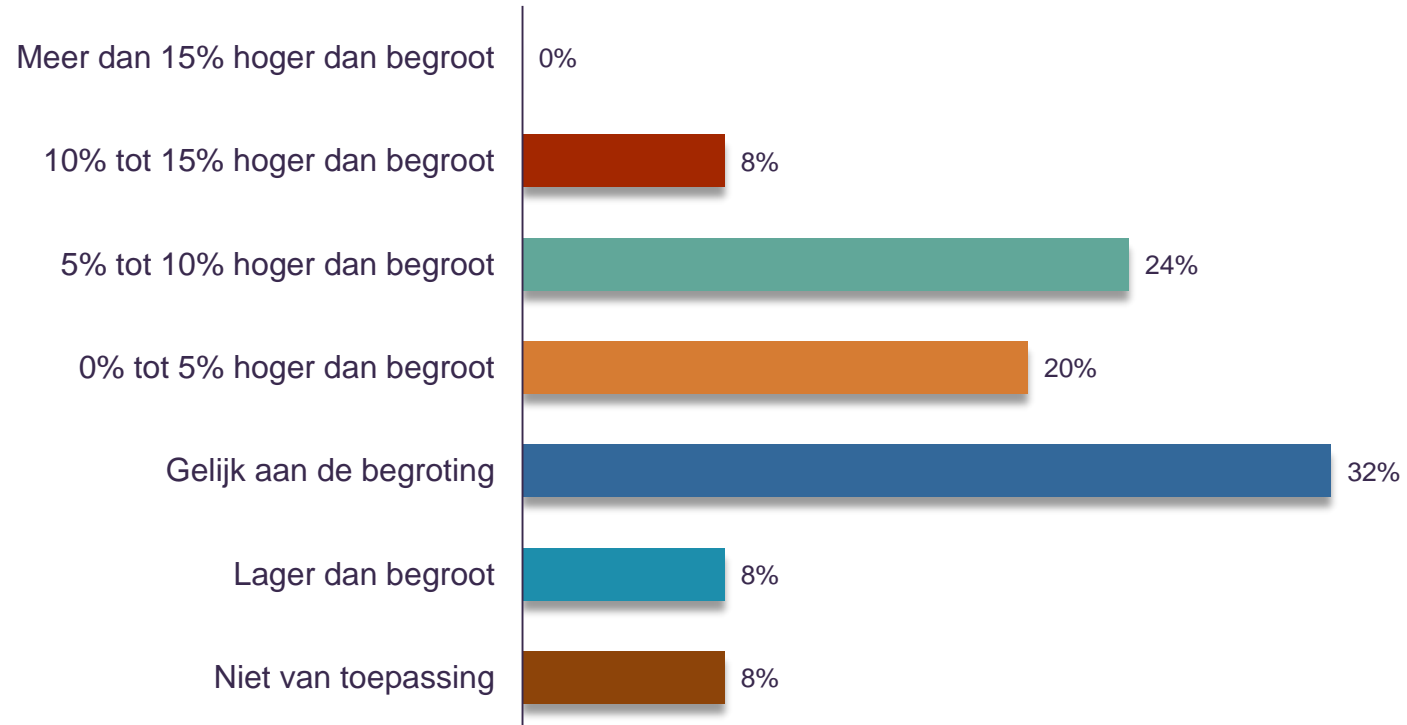

Dit onderzoek kan worden overgenomen met bronvermelding. Toezending van bewijsexemplaren wordt op prijs gesteld. © Fizi & Finance Ideas

Gebaseerd op de antwoorden van 24 respondenten

# Heeft u voldoende investeringsruimte om de reeds geplande investeringen naar wens uit te voeren?

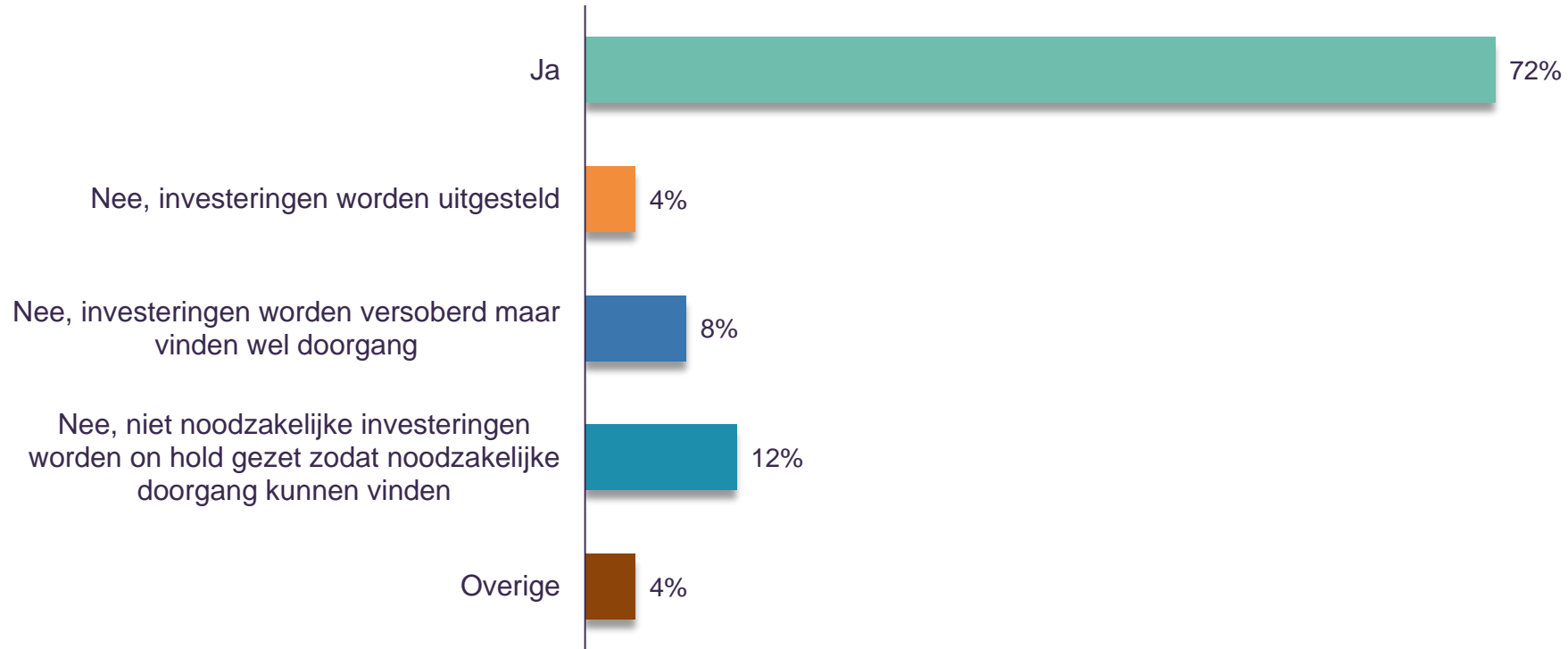

Dit onderzoek kan worden overgenomen met bronvermelding. Toezending van bewijsexemplaren wordt op prijs gesteld. © Fizi & Finance Ideas

Gebaseerd op de antwoorden van 24 respondenten

# Verwacht u dat de banken uw investeringsbehoefte de komende vijf jaren gaan financieren (al dan niet geborgd)?

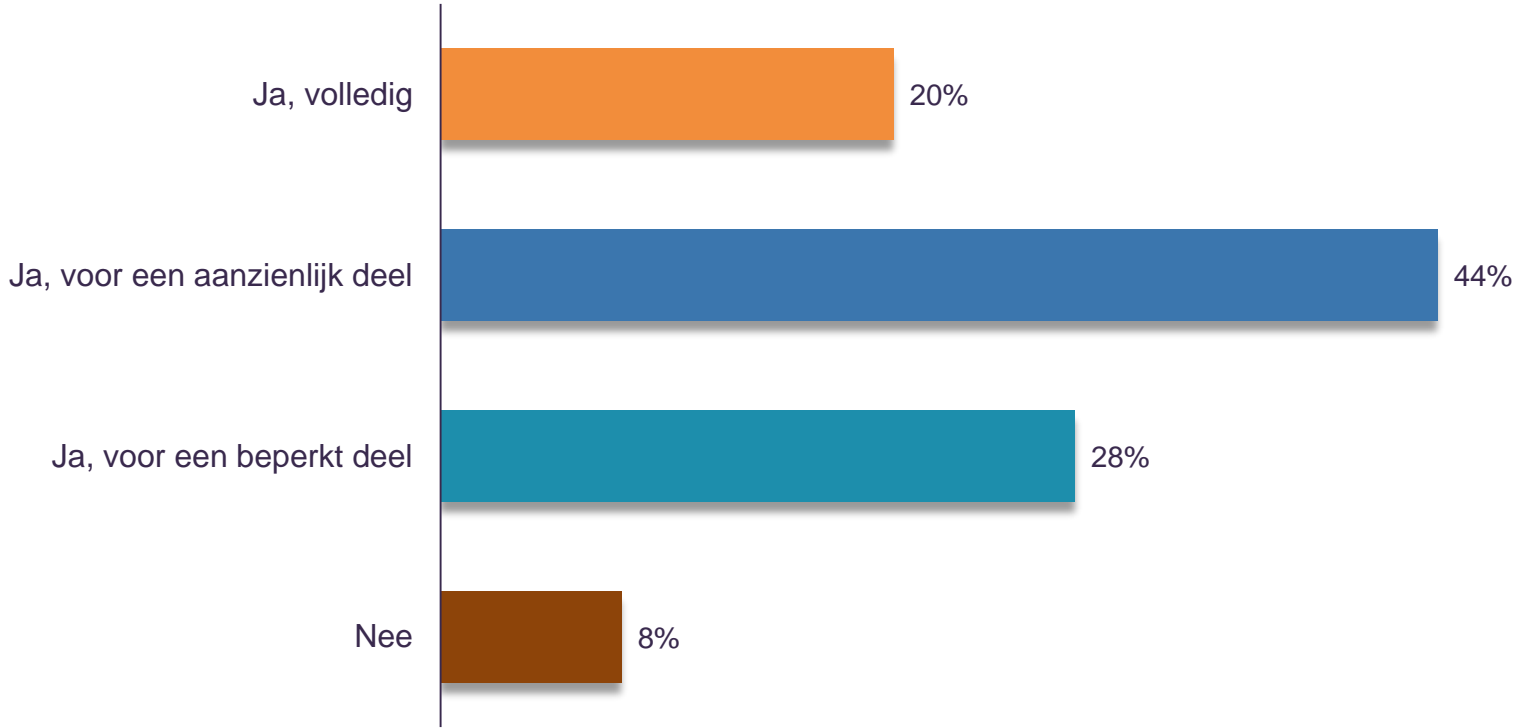

Dit onderzoek kan worden overgenomen met bronvermelding. Toezending van bewijsexemplaren wordt op prijs gesteld. © Fizi & Finance Ideas

Gebaseerd op de antwoorden van 24 respondenten



# Hoe verandert het belang van alternatieve financiers (anders dan de bank) de komende vijf jaren?

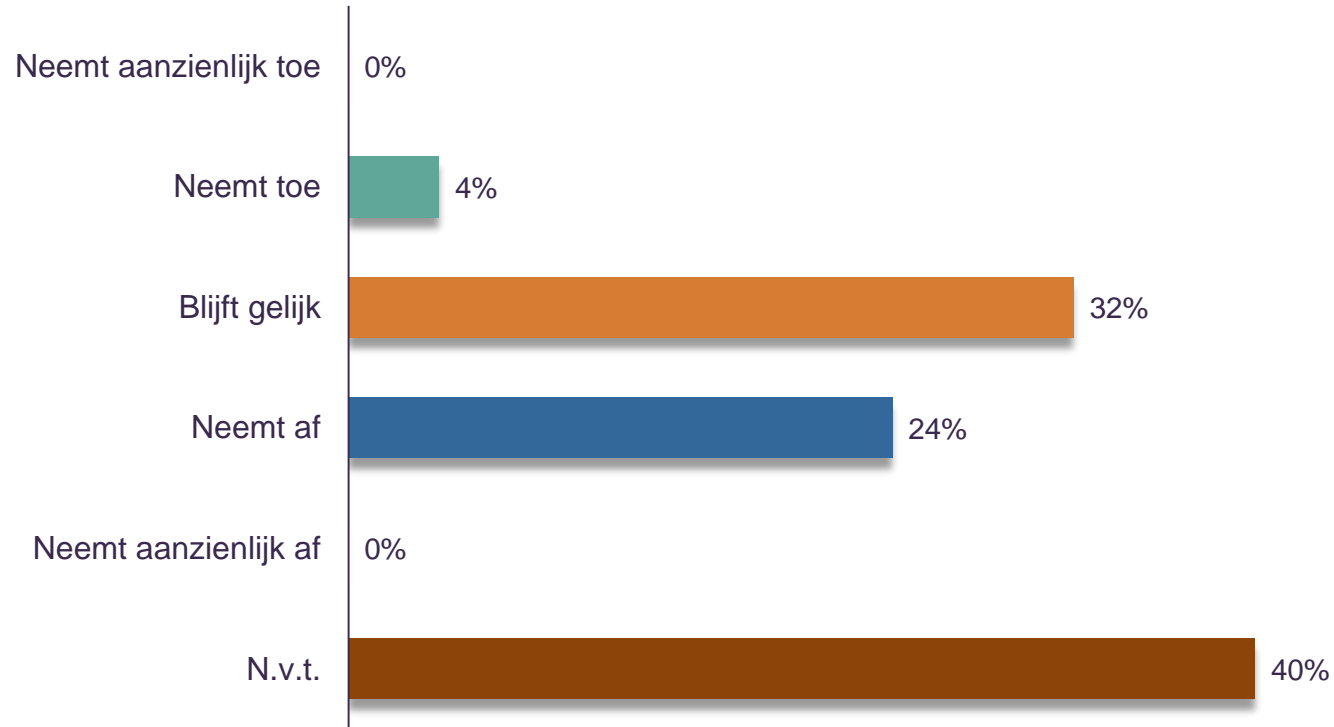

Dit onderzoek kan worden overgenomen met bronvermelding. Toezending van bewijsexemplaren wordt op prijs gesteld. © Fizi & Finance Ideas

Gebaseerd op de antwoorden van 24 respondenten

# Verwacht u de komende vijf jaren meer of minder te investeren in het verduurzamen van vastgoed dan de afgelopen vijf jaren?

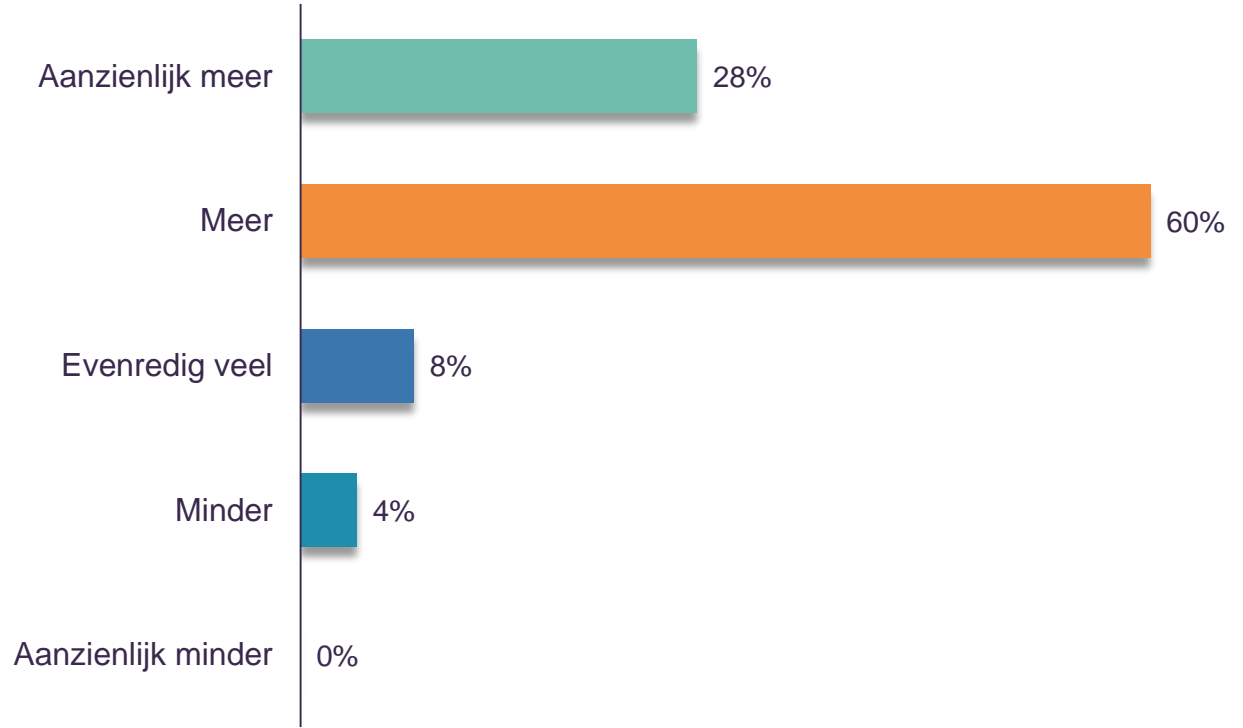

Dit onderzoek kan worden overgenomen met bronvermelding. Toezending van bewijsexemplaren wordt op prijs gesteld. © Fizi & Finance Ideas

Gebaseerd op de antwoorden van 24 respondenten

# Welke duurzaamheidsinvesteringen verwacht u de komende vijf jaren te doen (twee antwoorden mogelijk)? Investeren in ...

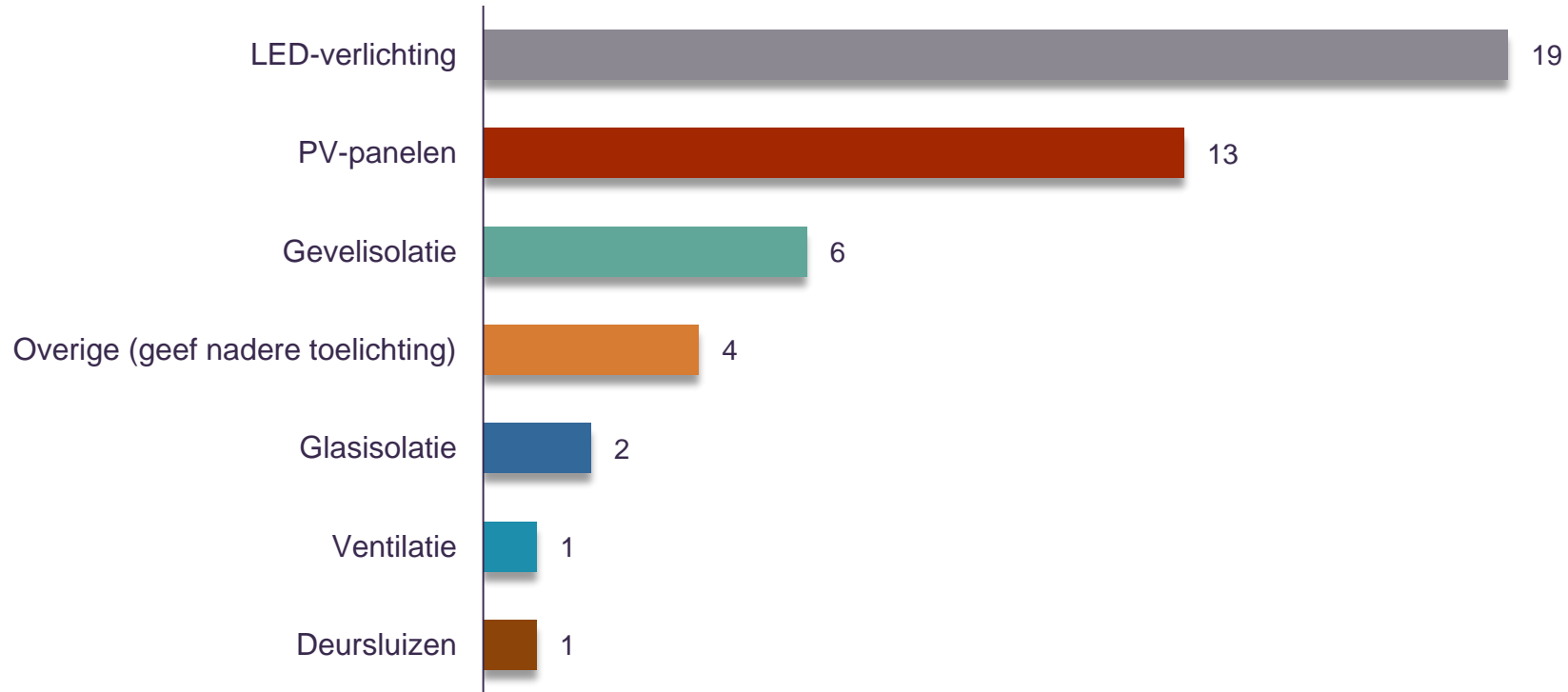

Dit onderzoek kan worden overgenomen met bronvermelding. Toezending van bewijsexemplaren wordt op prijs gesteld. © Fizi & Finance Ideas

Gebaseerd op de antwoorden van 24 respondenten

# Wat is uw huidige rendementseis als percentage van het totale vermogen (vreemd en eigen) voor nieuwe investeringen?

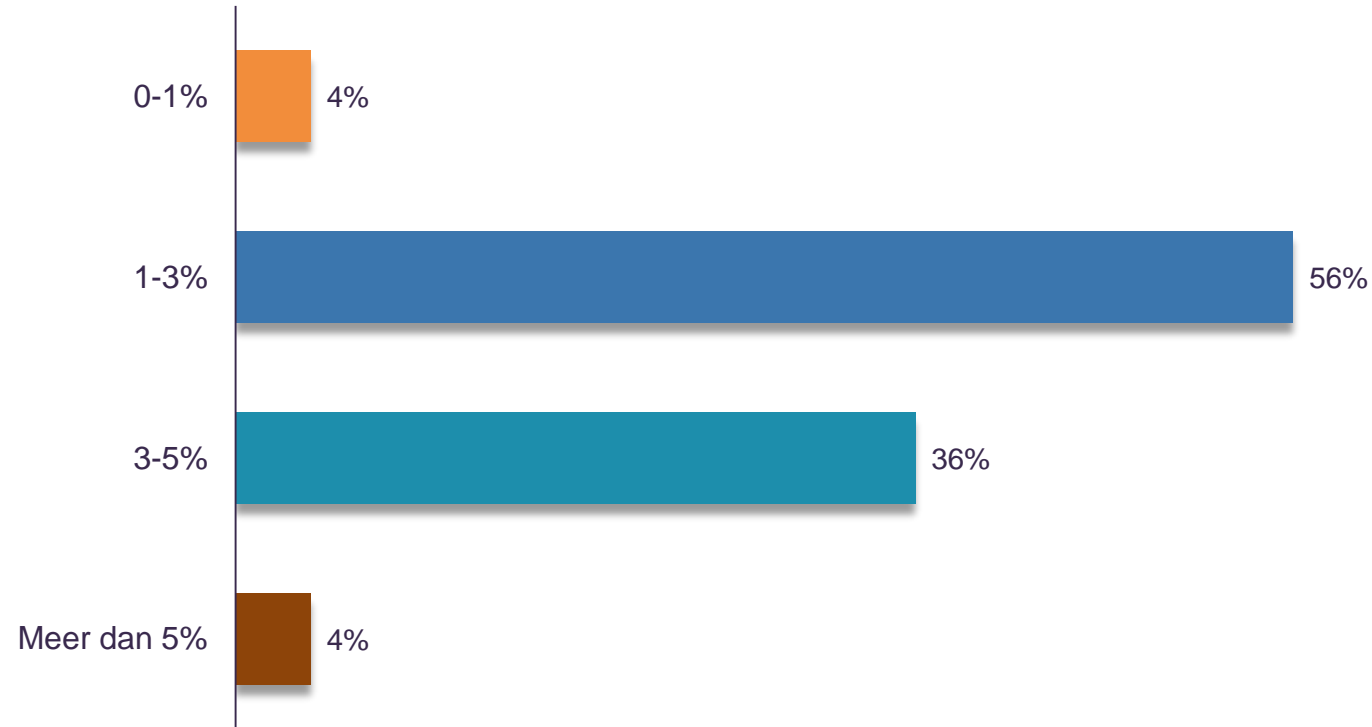

Dit onderzoek kan worden overgenomen met bronvermelding. Toezending van bewijsexemplaren wordt op prijs gesteld. © Fizi & Finance Ideas

Gebaseerd op de antwoorden van 24 respondenten

# Bieden de huidige gemiddelde tarieven voldoende ruimte om uw rendementseis op uw investeringen te realiseren?

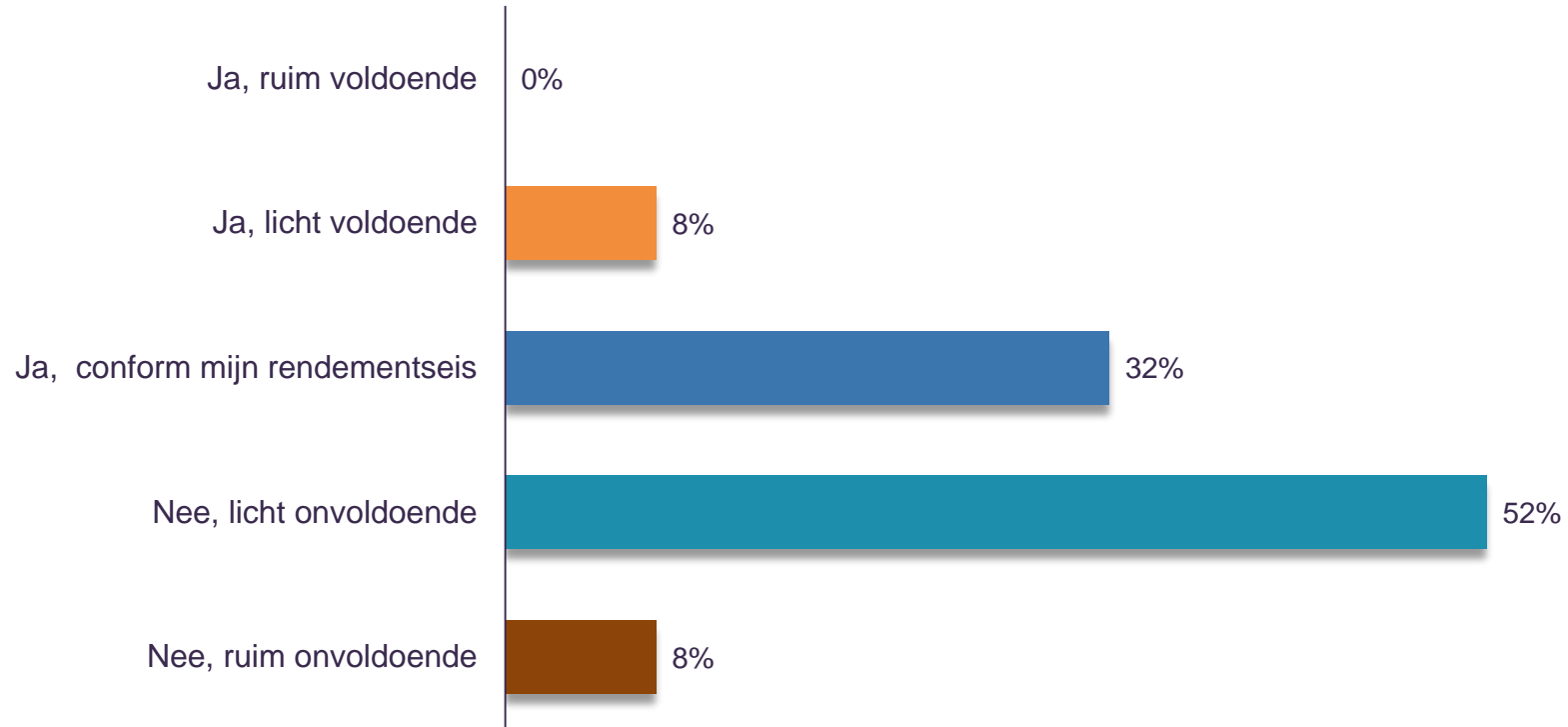

Dit onderzoek kan worden overgenomen met bronvermelding. Toezending van bewijsexemplaren wordt op prijs gesteld. © Fizi & Finance Ideas

Gebaseerd op de antwoorden van 24 respondenten

## Managementsamenvatting

## Generieke resultaten

### Sectorresultaten:

- Verpleging, verzorging en thuiszorg (VVT)
- Gehandicaptenzorg (GHZ)
- **Geestelijke gezondheidszorg (GGZ)**
- Ziekenhuizen en revalidatiecentra (ZH/RC)

## Opzet Financiële Zorgthermometer

# Verdeling omzet GGZ in Financiële Zorgthermometer

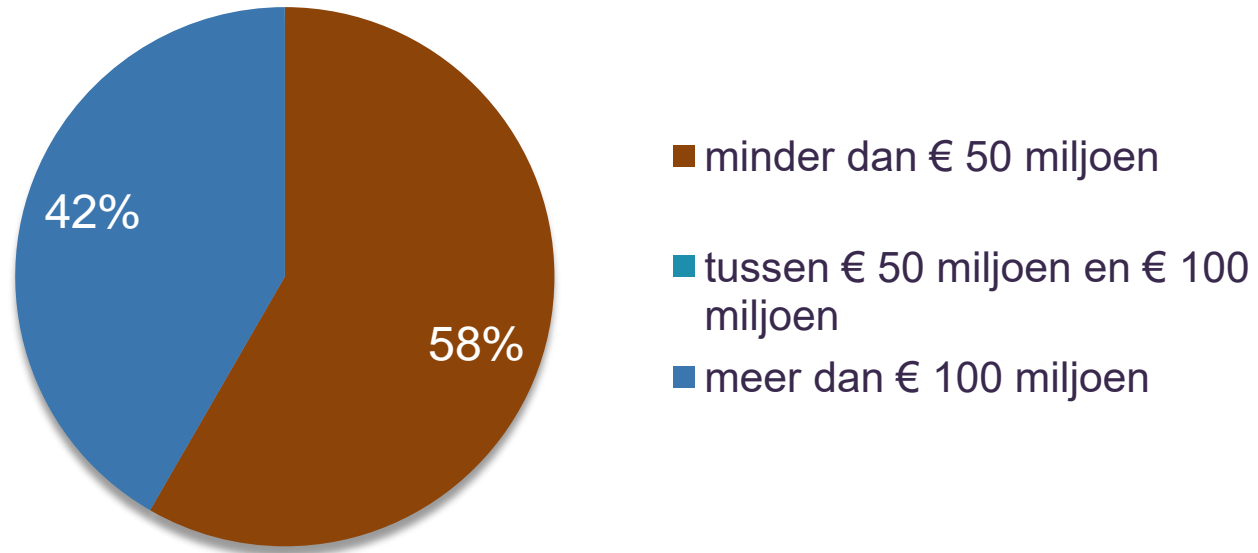

Dit onderzoek kan worden overgenomen met bronvermelding. Toezending van bewijsexemplaren wordt op prijs gesteld. © Fizi & Finance Ideas

Gebaseerd op de antwoorden van 12 respondenten

# In welke mate verwacht u dat de waarde van de materiële vaste activa de komende vijf jaar zich gaat ontwikkelen?

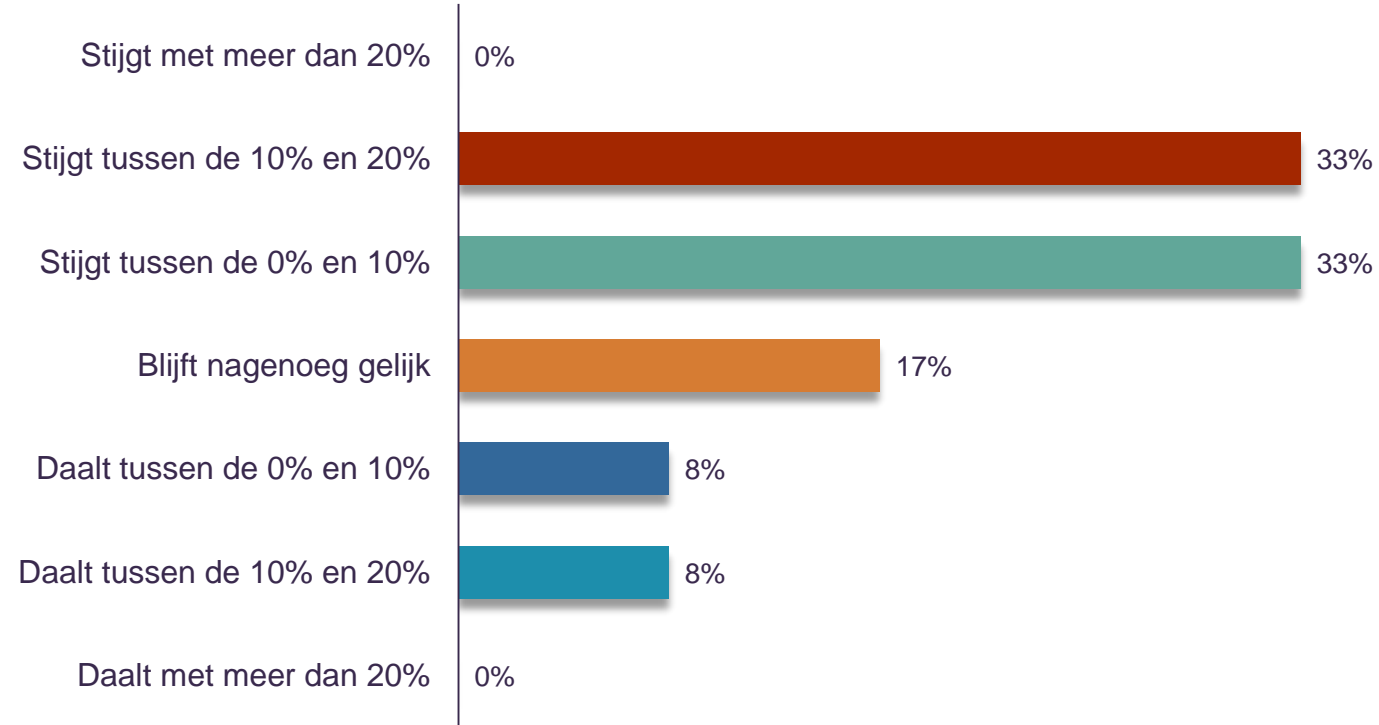

Dit onderzoek kan worden overgenomen met bronvermelding. Toezending van bewijsexemplaren wordt op prijs gesteld. © Fizi & Finance Ideas

Gebaseerd op de antwoorden van 12 respondenten



# Verwacht u de komende vijf jaren meer of minder te investeren in vastgoed dan de afgelopen vijf jaren?

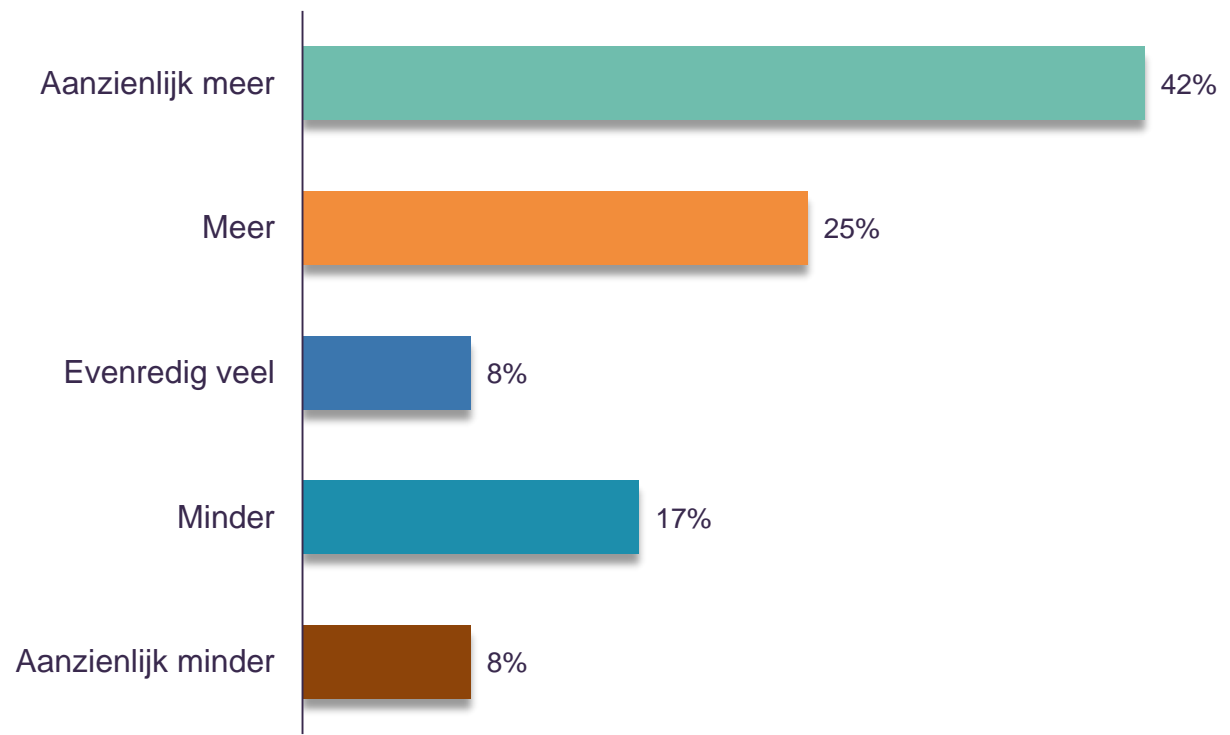

Dit onderzoek kan worden overgenomen met bronvermelding. Toezending van bewijsexemplaren wordt op prijs gesteld. © Fizi & Finance Ideas

Gebaseerd op de antwoorden van 12 respondenten

# Hoeveel heeft u in de meerjarenbegroting opgenomen voor investeringen in het (technisch) instandhouden van vastgoed en voor projecten de komende vijf jaren?

(technisch) instandhouding (in miljoenen €)

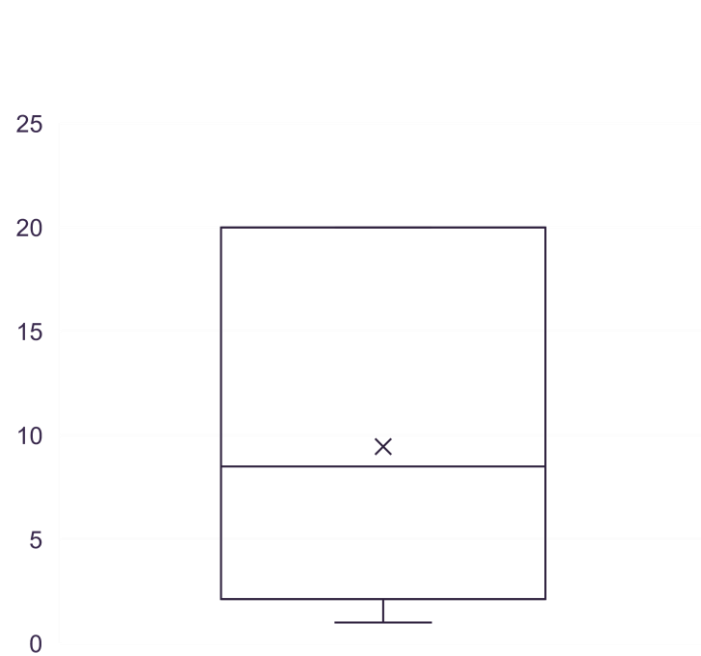

Project (in miljoenen €)

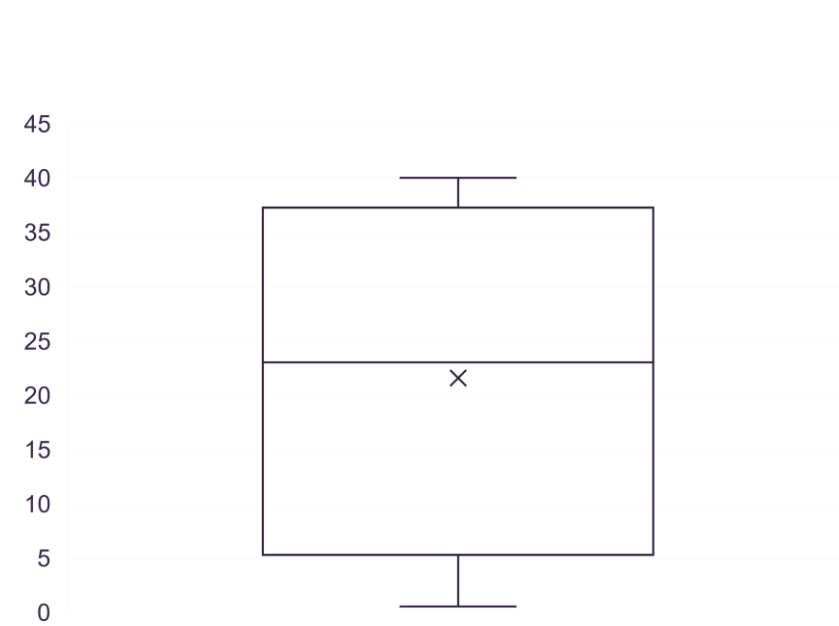

Dit onderzoek kan worden overgenomen met bronvermelding. Toezending van bewijsexemplaren wordt op prijs gesteld. © Fizi & Finance Ideas

Gebaseerd op de antwoorden van 12 respondenten

# In welke mate wijken de huidige investeringen af van het daarvoor vastgestelde budget? Gemiddeld zijn investeringen ...

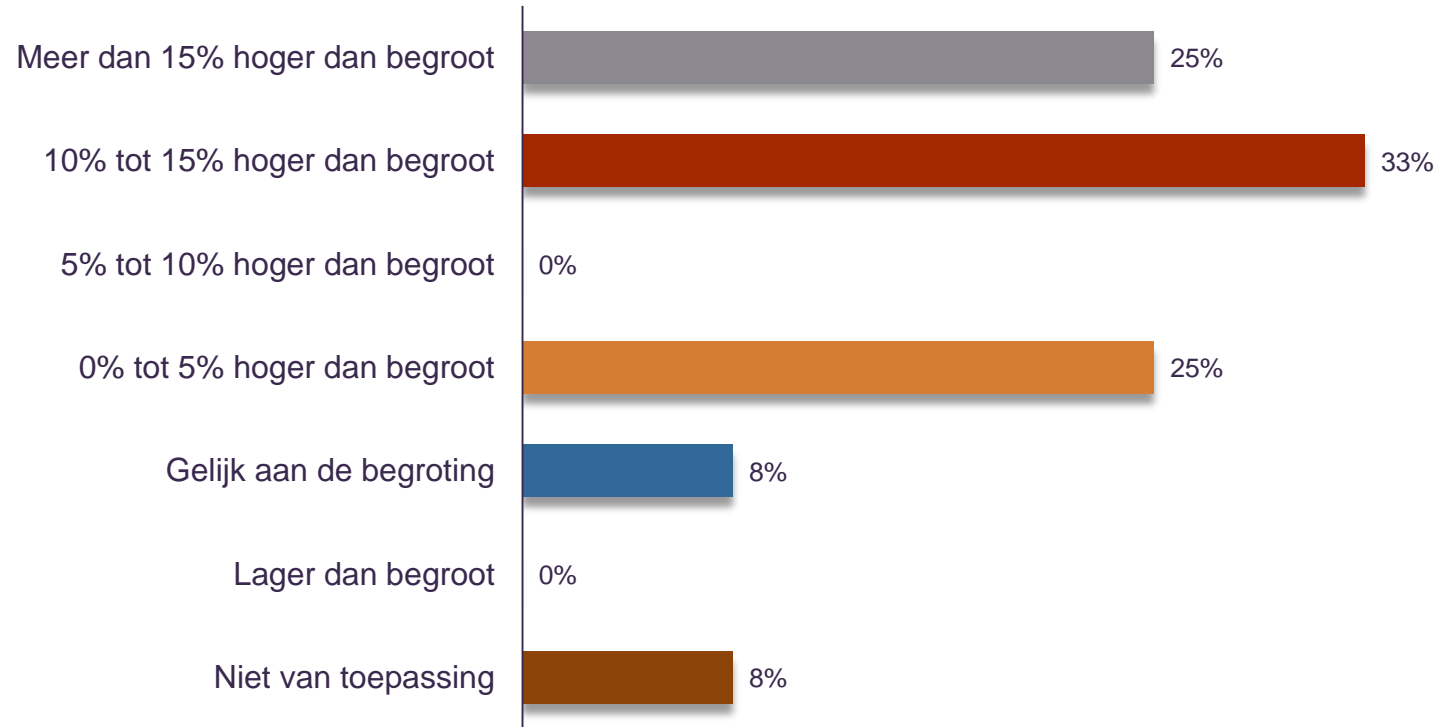

Dit onderzoek kan worden overgenomen met bronvermelding. Toezending van bewijsexemplaren wordt op prijs gesteld. © Fizi & Finance Ideas

Gebaseerd op de antwoorden van 12 respondenten

# Heeft u voldoende investeringsruimte om de reeds geplande investeringen naar wens uit te voeren?

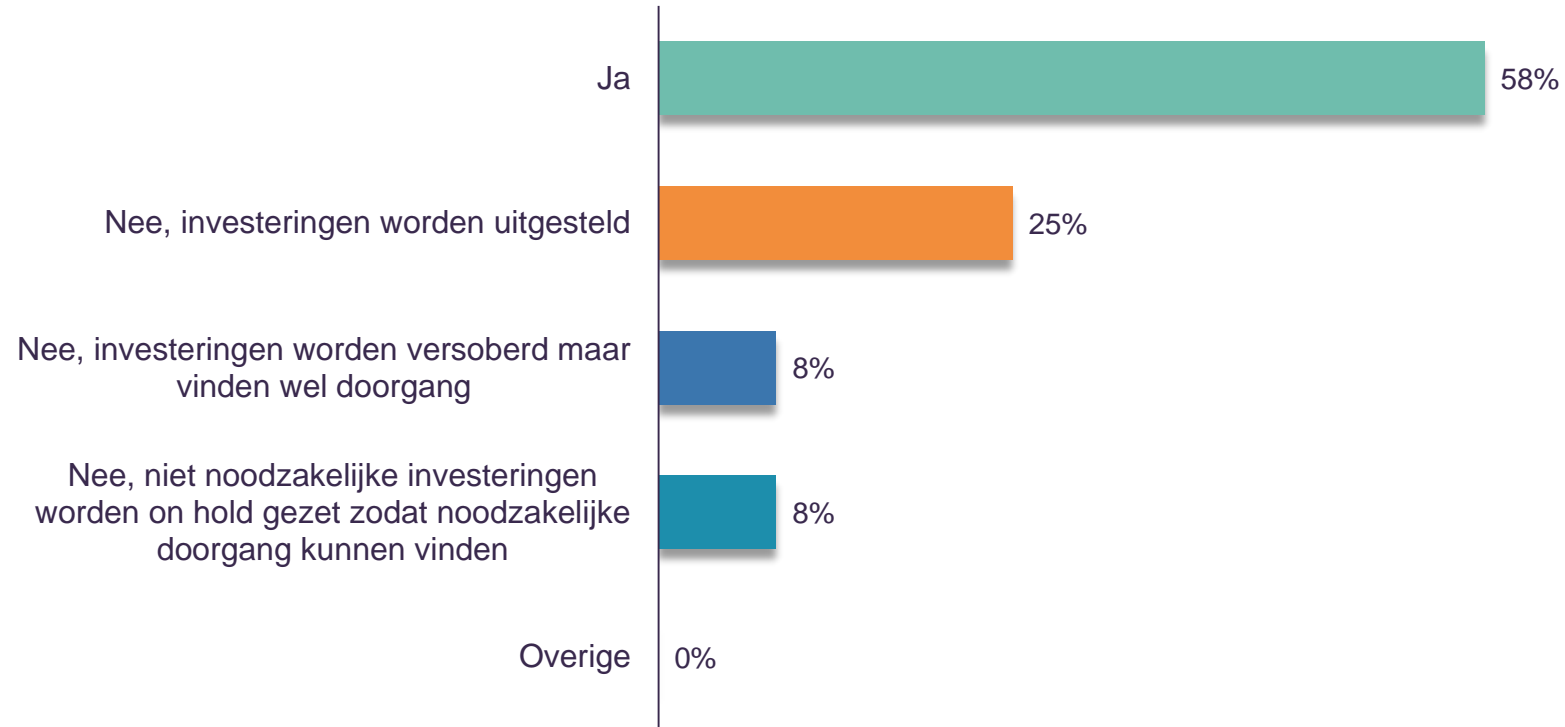

Dit onderzoek kan worden overgenomen met bronvermelding. Toezending van bewijsexemplaren wordt op prijs gesteld. © Fizi & Finance Ideas

Gebaseerd op de antwoorden van 12 respondenten

# Verwacht u dat de banken uw investeringsbehoefte de komende vijf jaren gaan financieren (al dan niet geborgd)?

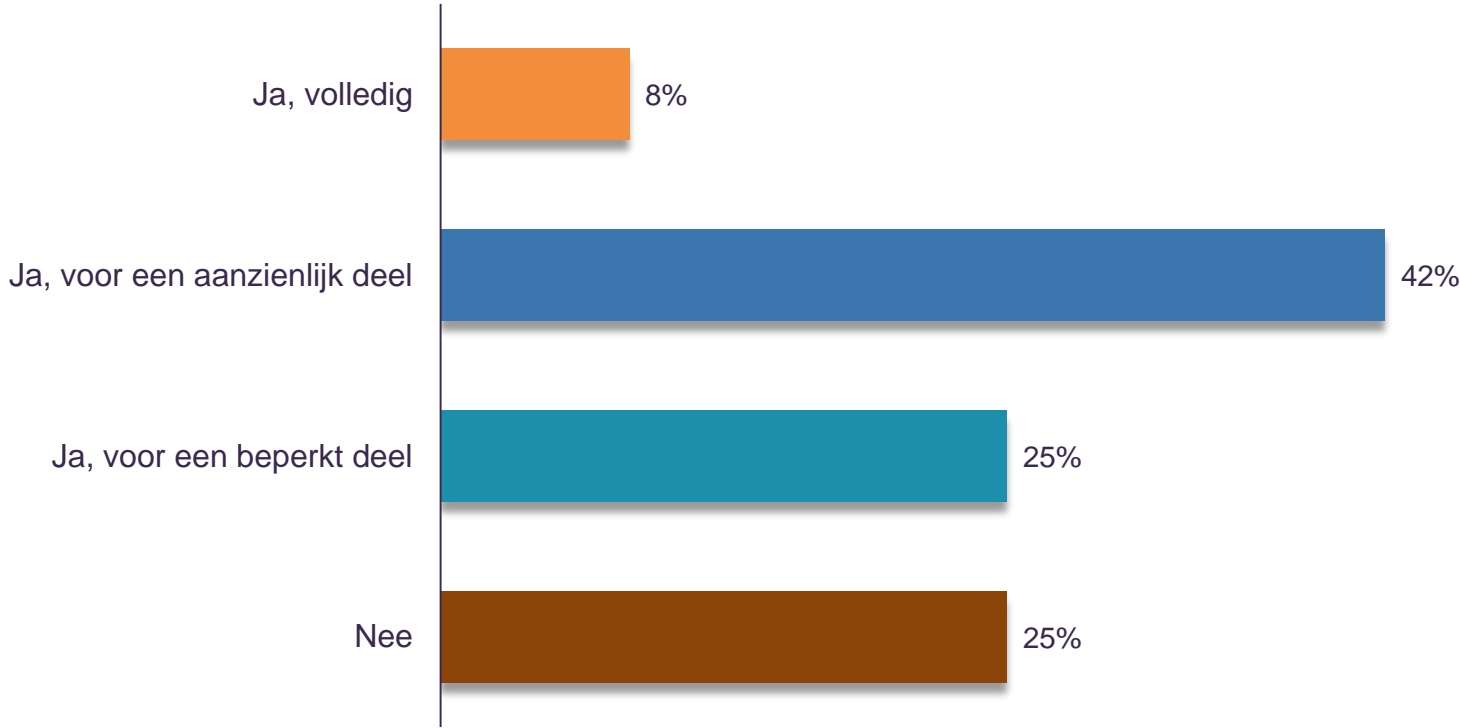

Dit onderzoek kan worden overgenomen met bronvermelding. Toezending van bewijsexemplaren wordt op prijs gesteld. © Fizi & Finance Ideas

Gebaseerd op de antwoorden van 12 respondenten

# Hoe verandert het belang van alternatieve financiers (anders dan de bank) de komende vijf jaren?

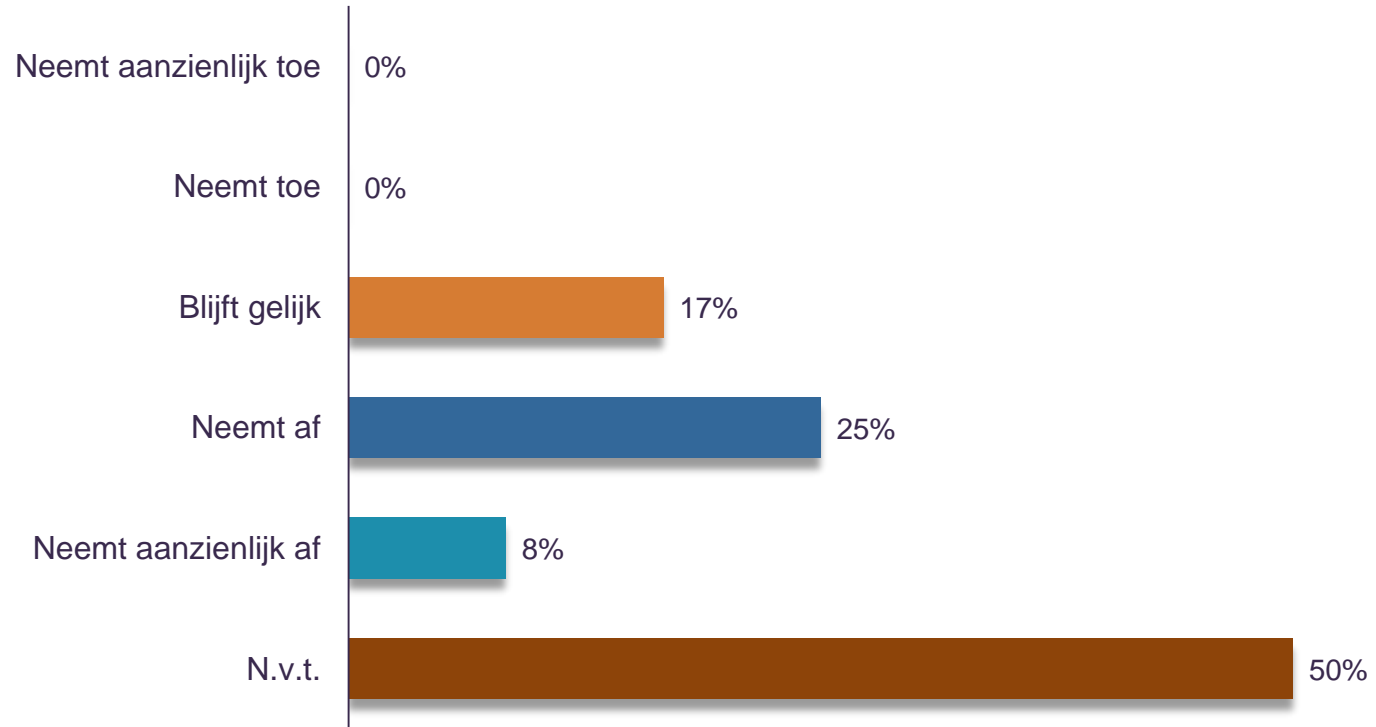

Dit onderzoek kan worden overgenomen met bronvermelding. Toezending van bewijsexemplaren wordt op prijs gesteld. © Fizi & Finance Ideas

Gebaseerd op de antwoorden van 12 respondenten

# Verwacht u de komende vijf jaren meer of minder te investeren in het verduurzamen van vastgoed dan de afgelopen vijf jaren?

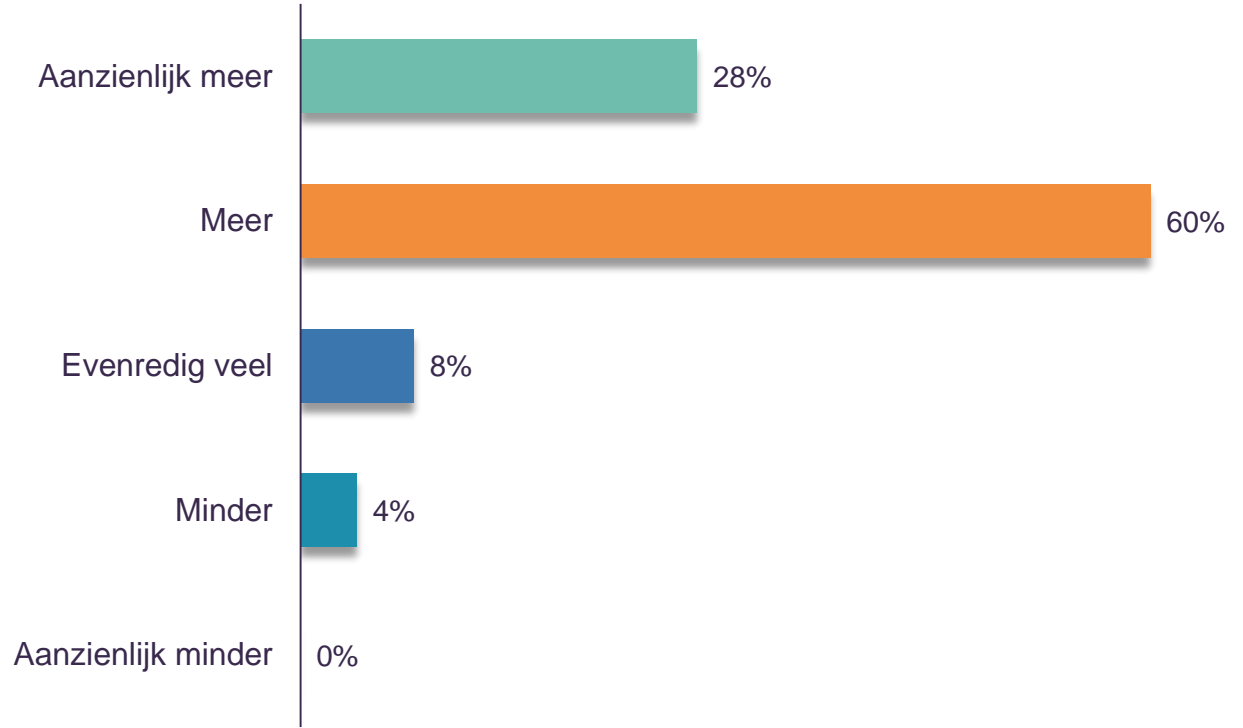

Dit onderzoek kan worden overgenomen met bronvermelding. Toezending van bewijsexemplaren wordt op prijs gesteld. © Fizi & Finance Ideas

Gebaseerd op de antwoorden van 12 respondenten

# Welke duurzaamheidsinvesteringen verwacht u de komende vijf jaren te doen (twee antwoorden mogelijk)? Investeren in ...

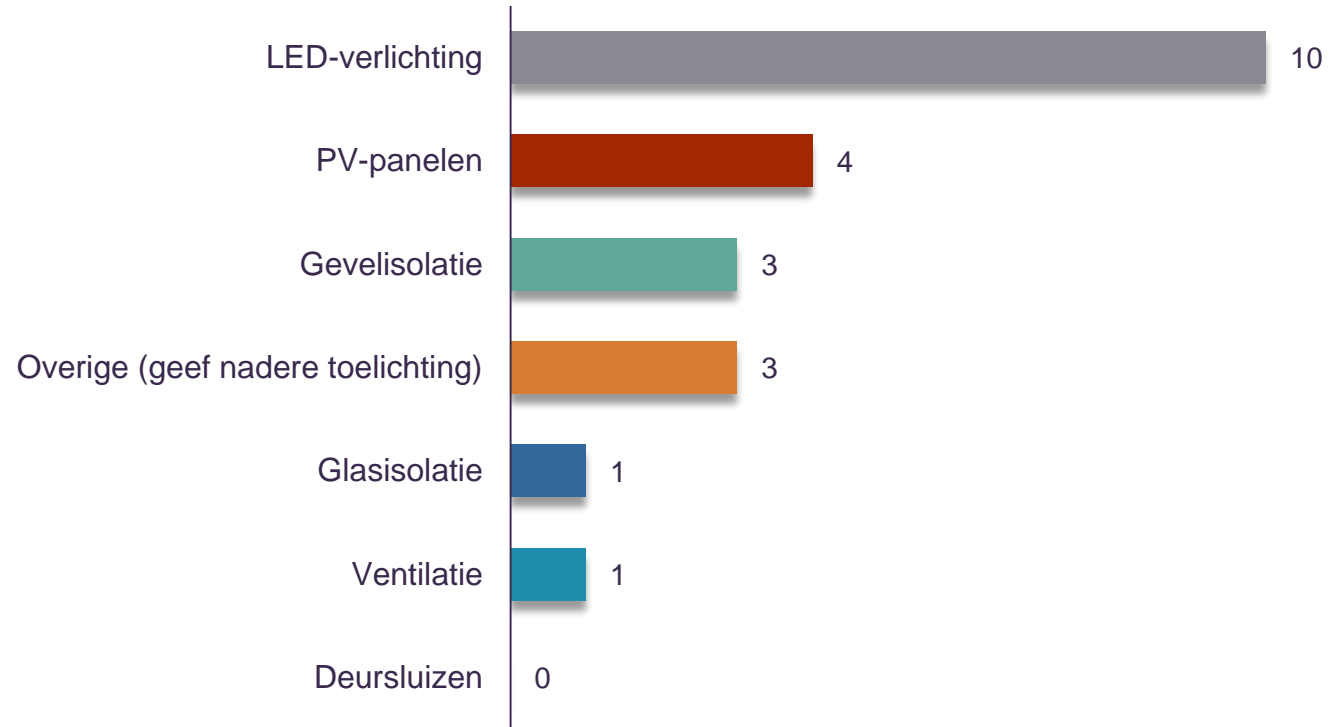

Dit onderzoek kan worden overgenomen met bronvermelding. Toezending van bewijsexemplaren wordt op prijs gesteld. © Fizi & Finance Ideas

Gebaseerd op de antwoorden van 12 respondenten



# Wat is uw huidige rendementseis als percentage van het totale vermogen (vreemd en eigen) voor nieuwe investeringen?

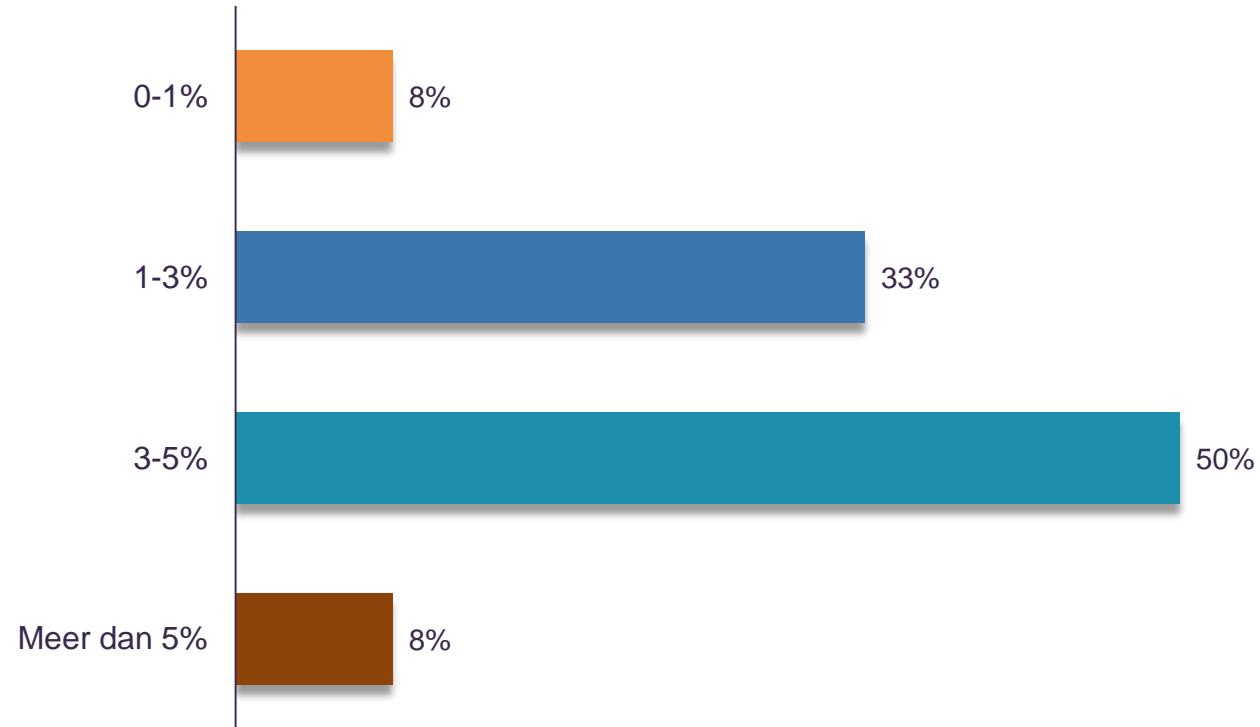

Dit onderzoek kan worden overgenomen met bronvermelding. Toezending van bewijsexemplaren wordt op prijs gesteld. © Fizi & Finance Ideas

Gebaseerd op de antwoorden van 12 respondenten

# Bieden de huidige gemiddelde tarieven voldoende ruimte om uw rendementseis op uw investeringen te realiseren?

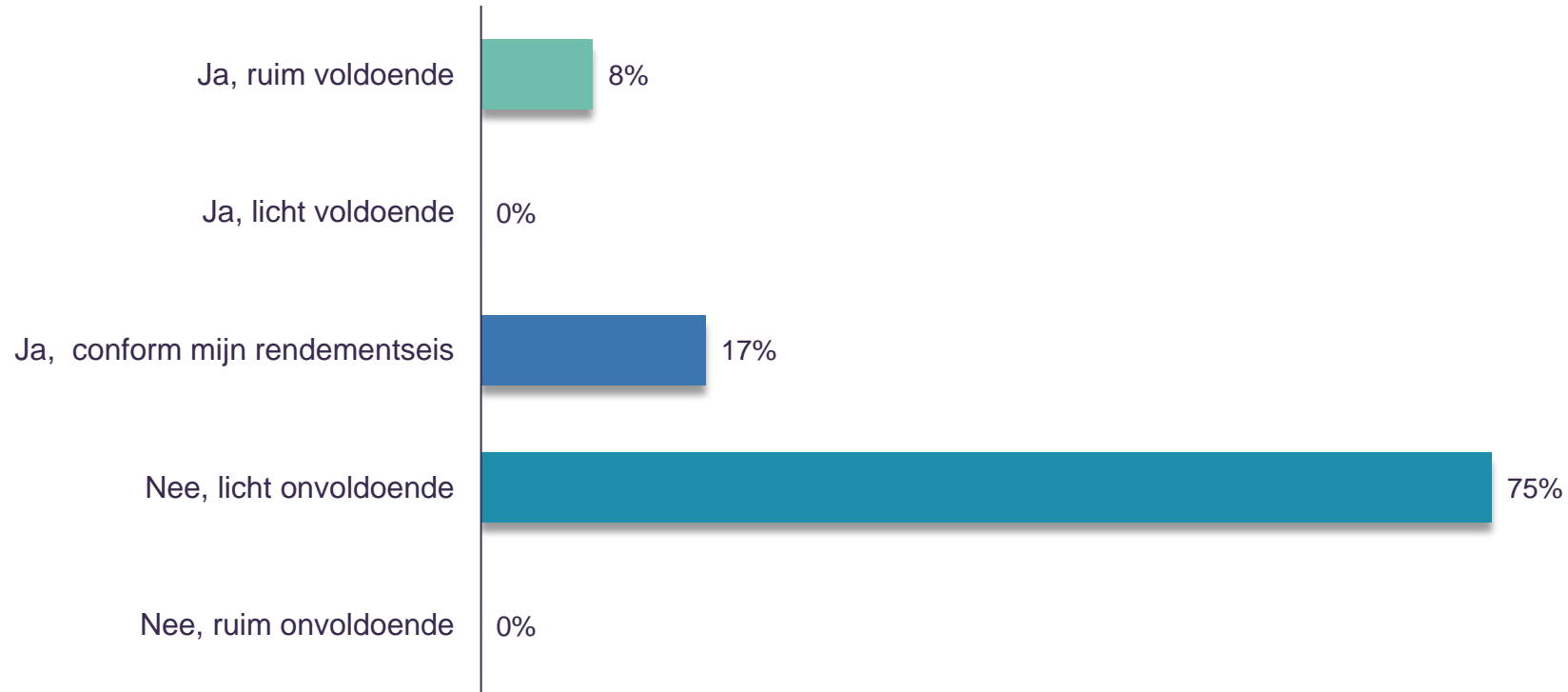

Dit onderzoek kan worden overgenomen met bronvermelding. Toezending van bewijsexemplaren wordt op prijs gesteld. © Fizi & Finance Ideas

Gebaseerd op de antwoorden van 12 respondenten

## Managementsamenvatting

## Generieke resultaten

### Sectorresultaten:

- Verpleging, verzorging en thuiszorg (VVT)
- Gehandicaptenzorg (GHZ)
- Geestelijke gezondheidszorg (GGZ)
- **Ziekenhuizen en revalidatiecentra (ZH/RC)**

## Opzet Financiële Zorgthermometer

# Verdeling omzet ZH/RC in Financiële Zorgthermometer

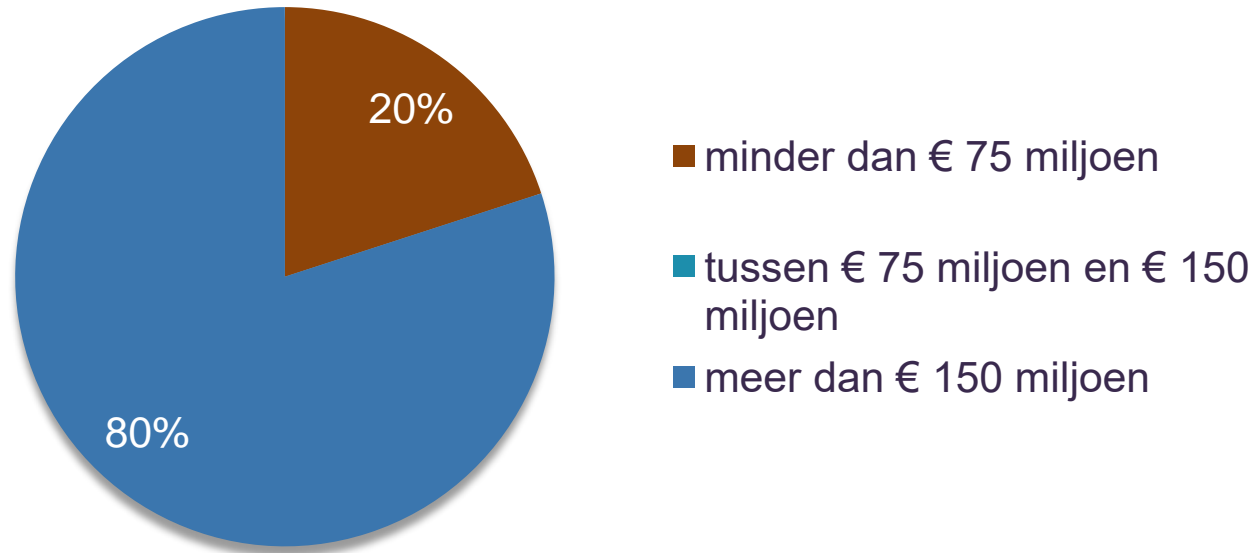

Dit onderzoek kan worden overgenomen met bronvermelding. Toezending van bewijsexemplaren wordt op prijs gesteld. © Fizi & Finance Ideas

Gebaseerd op de antwoorden van 15 respondenten

# In welke mate verwacht u dat de waarde van de materiële vaste activa de komende vijf jaar zich gaat ontwikkelen?

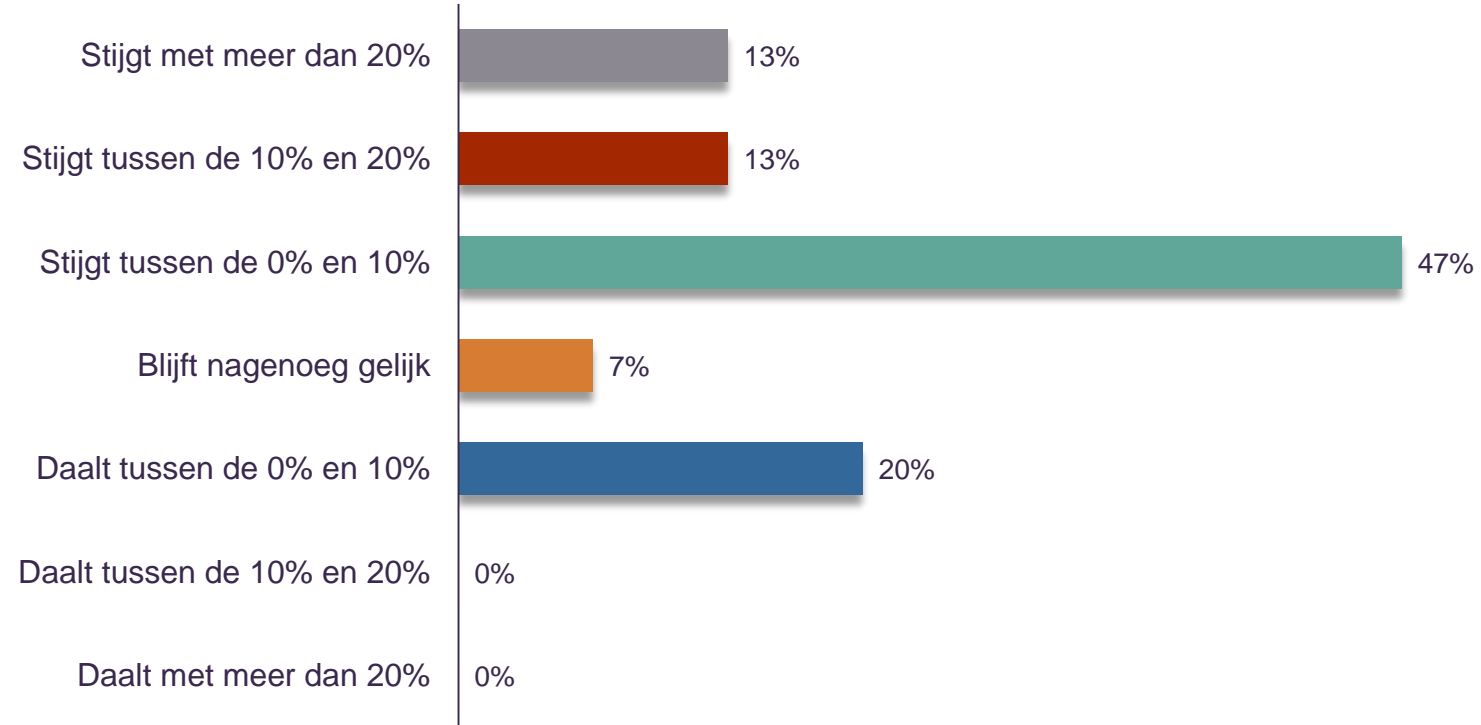

Dit onderzoek kan worden overgenomen met bronvermelding. Toezen-  
ding van bewijsexemplaren wordt op prijs gesteld. © Fizi & Finance Ideas

Gebaseerd op de antwoorden van 15 respondenten

# Verwacht u de komende vijf jaren meer of minder te investeren in vastgoed dan de afgelopen vijf jaren?

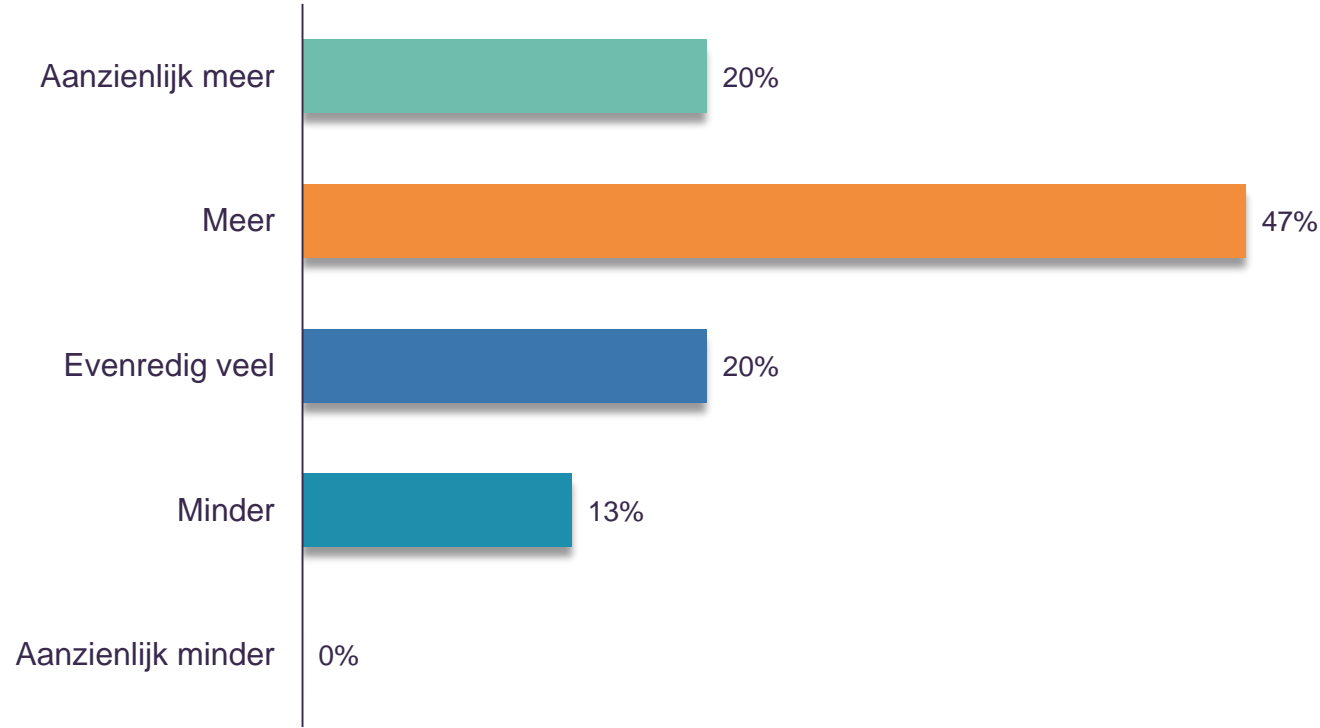

Dit onderzoek kan worden overgenomen met bronvermelding. Toezending van bewijsexemplaren wordt op prijs gesteld. © Fizi & Finance Ideas

Gebaseerd op de antwoorden van 15 respondenten

# Hoeveel heeft u in de meerjarenbegroting opgenomen voor investeringen in het (technisch) instandhouden van vastgoed en voor projecten de komende vijf jaren?

(technisch) instandhouding (in miljoenen €)

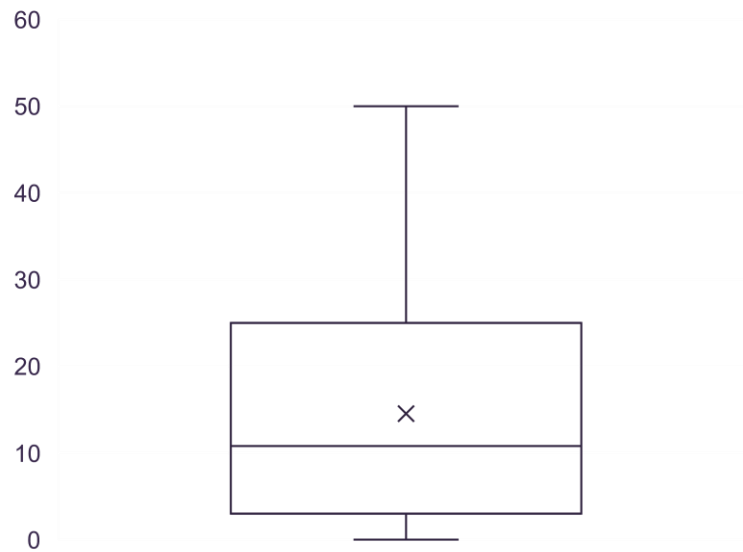

Project (in miljoenen €)

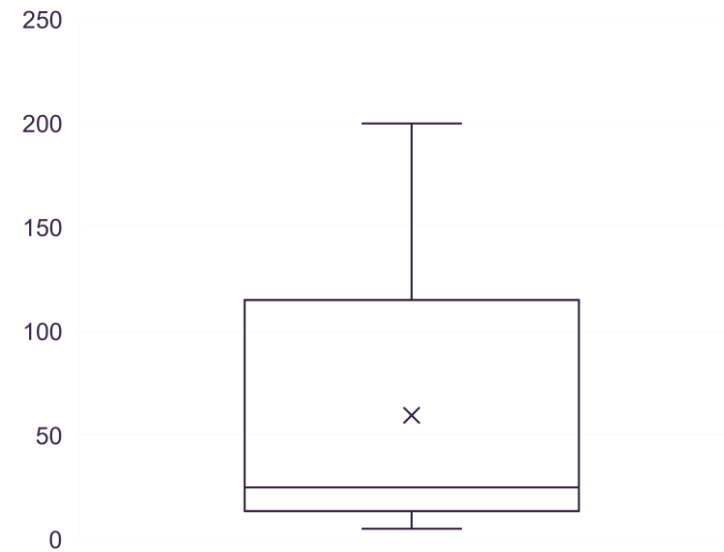

Dit onderzoek kan worden overgenomen met bronvermelding. Toezending van bewijsexemplaren wordt op prijs gesteld. © Fizi & Finance Ideas

Gebaseerd op de antwoorden van 15 respondenten

# In welke mate wijken de huidige investeringen af van het daarvoor vastgestelde budget? Gemiddeld zijn investeringen ...

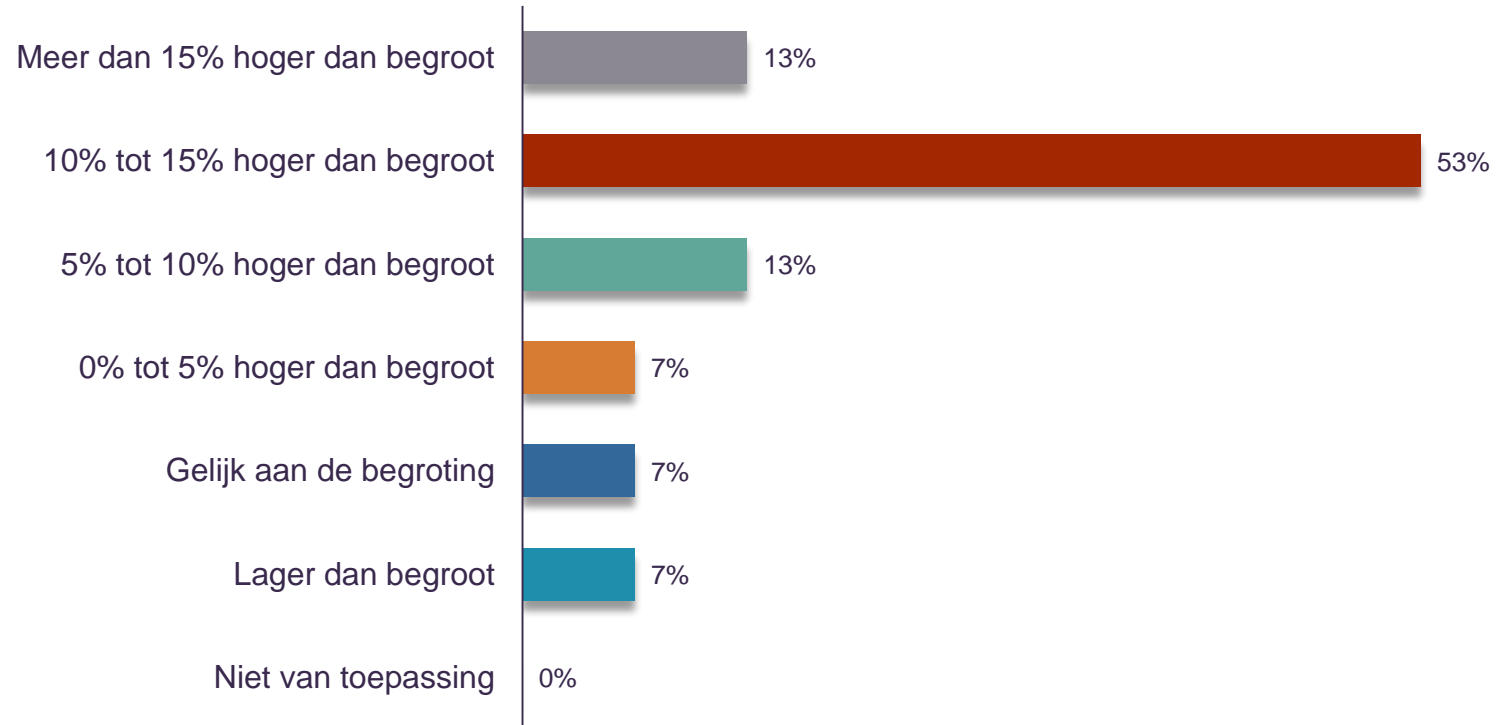

Dit onderzoek kan worden overgenomen met bronvermelding. Toezending van bewijsexemplaren wordt op prijs gesteld. © Fizi & Finance Ideas

Gebaseerd op de antwoorden van 15 respondenten



# Heeft u voldoende investeringsruimte om de reeds geplande investeringen naar wens uit te voeren?

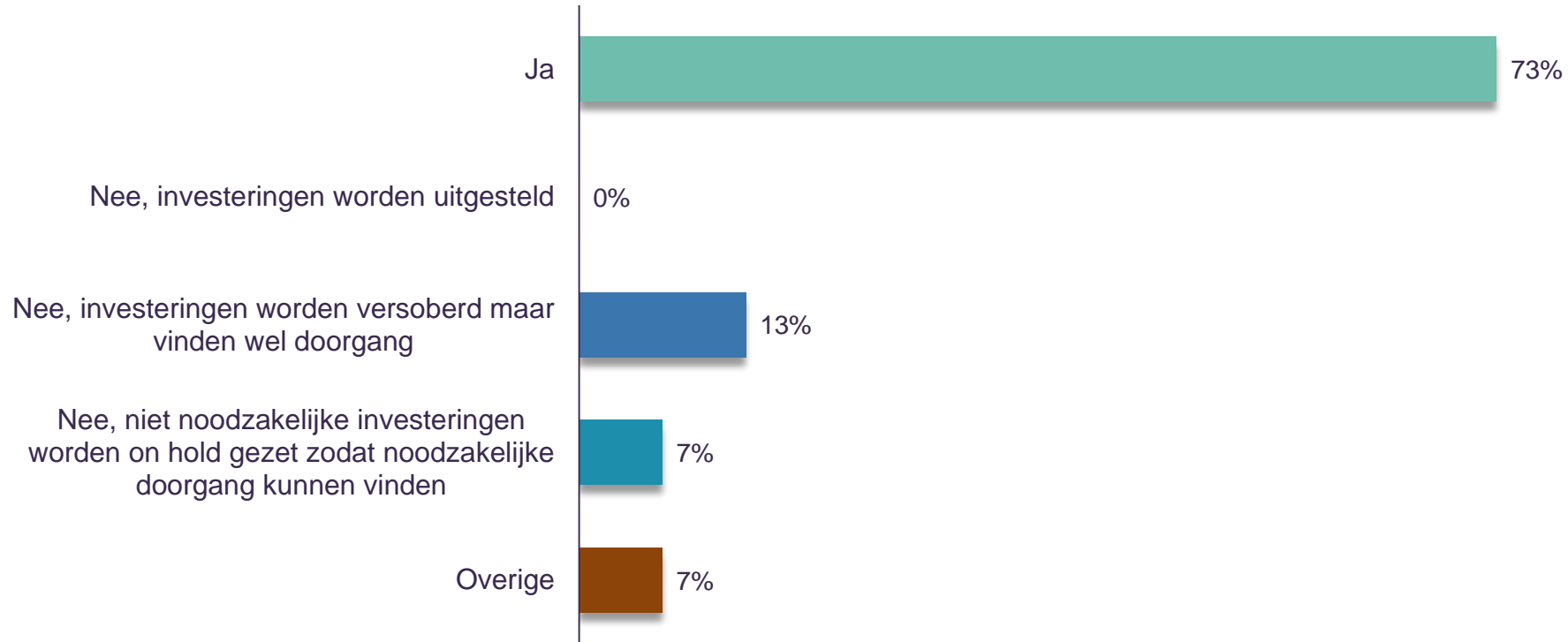

Dit onderzoek kan worden overgenomen met bronvermelding. Toezending van bewijsexemplaren wordt op prijs gesteld. © Fizi & Finance Ideas

Gebaseerd op de antwoorden van 15 respondenten

# Verwacht u dat de banken uw investeringsbehoefte de komende vijf jaren gaan financieren (al dan niet geborgd)?

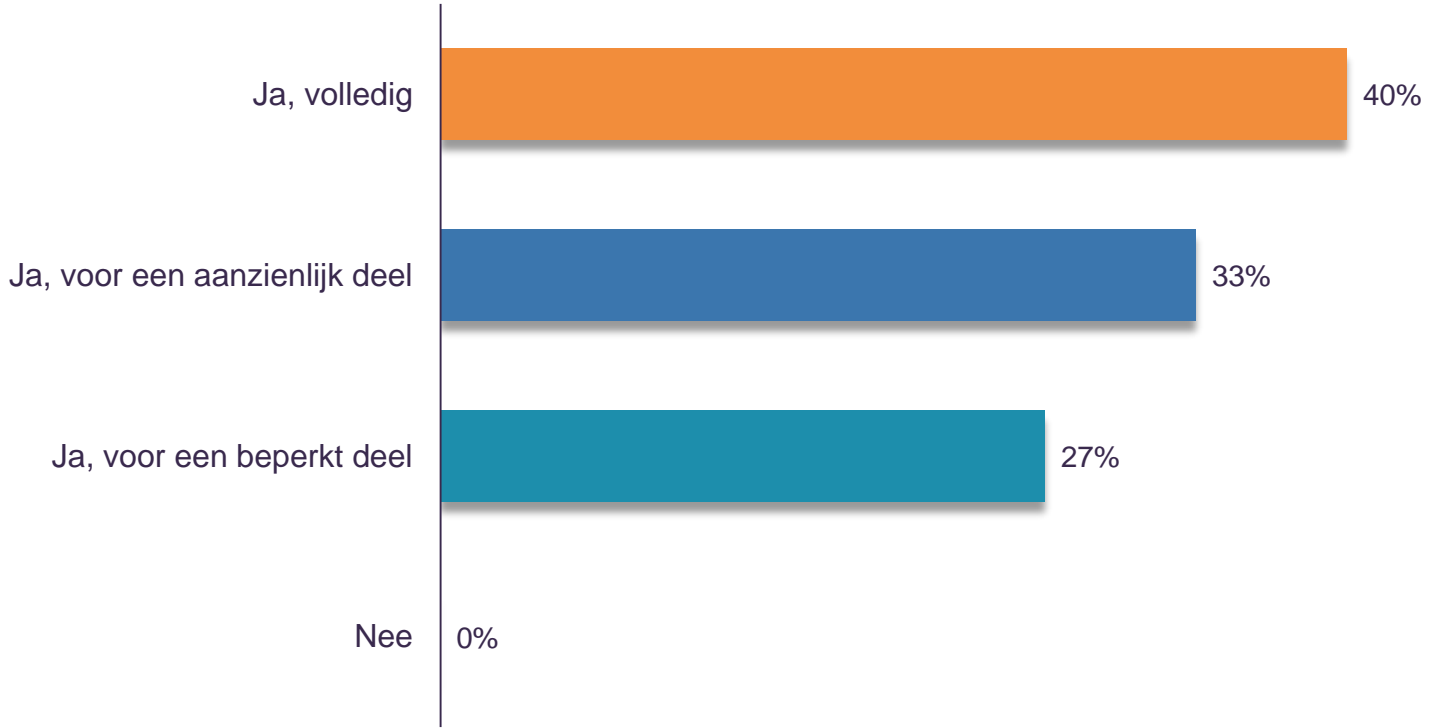

Dit onderzoek kan worden overgenomen met bronvermelding. Toezending van bewijsexemplaren wordt op prijs gesteld. © Fizi & Finance Ideas

Gebaseerd op de antwoorden van 15 respondenten

# Hoe verandert het belang van alternatieve financiers (anders dan de bank) de komende vijf jaren?

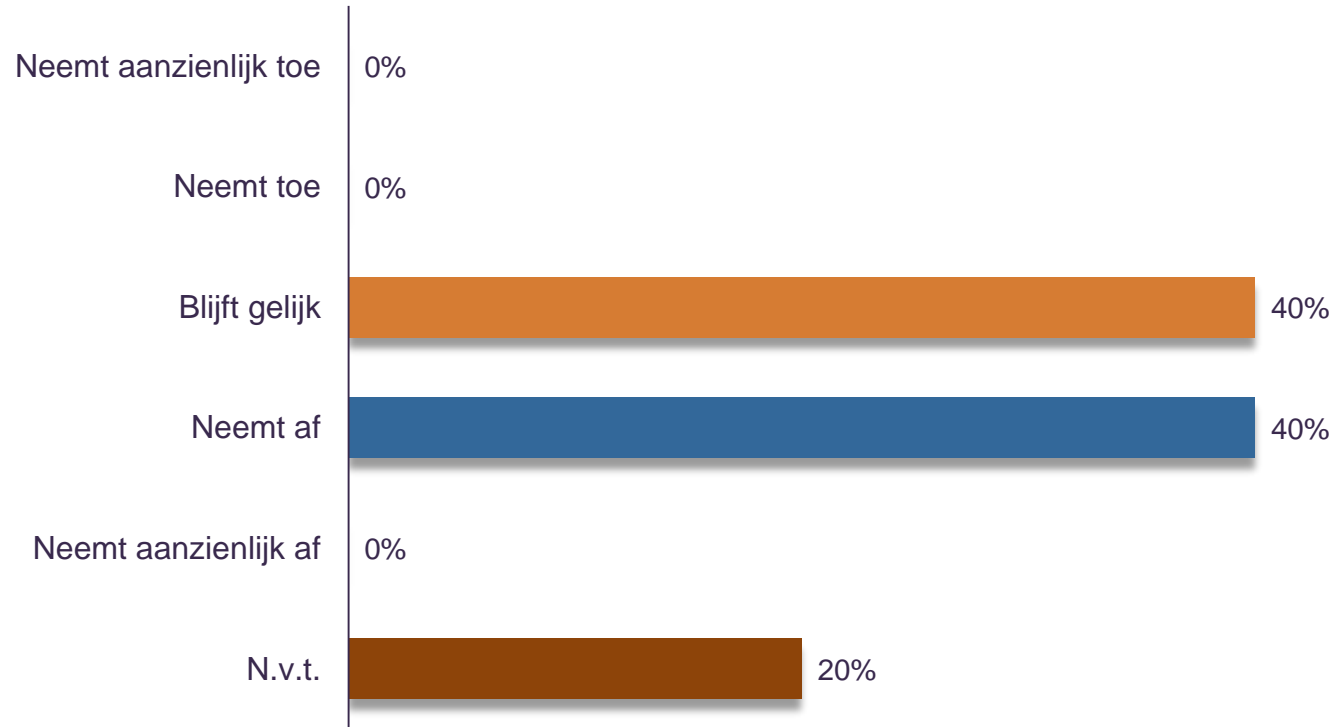

Dit onderzoek kan worden overgenomen met bronvermelding. Toezending van bewijsexemplaren wordt op prijs gesteld. © Fizi & Finance Ideas

Gebaseerd op de antwoorden van 15 respondenten

# Verwacht u de komende vijf jaren meer of minder te investeren in het verduurzamen van vastgoed dan de afgelopen vijf jaren?

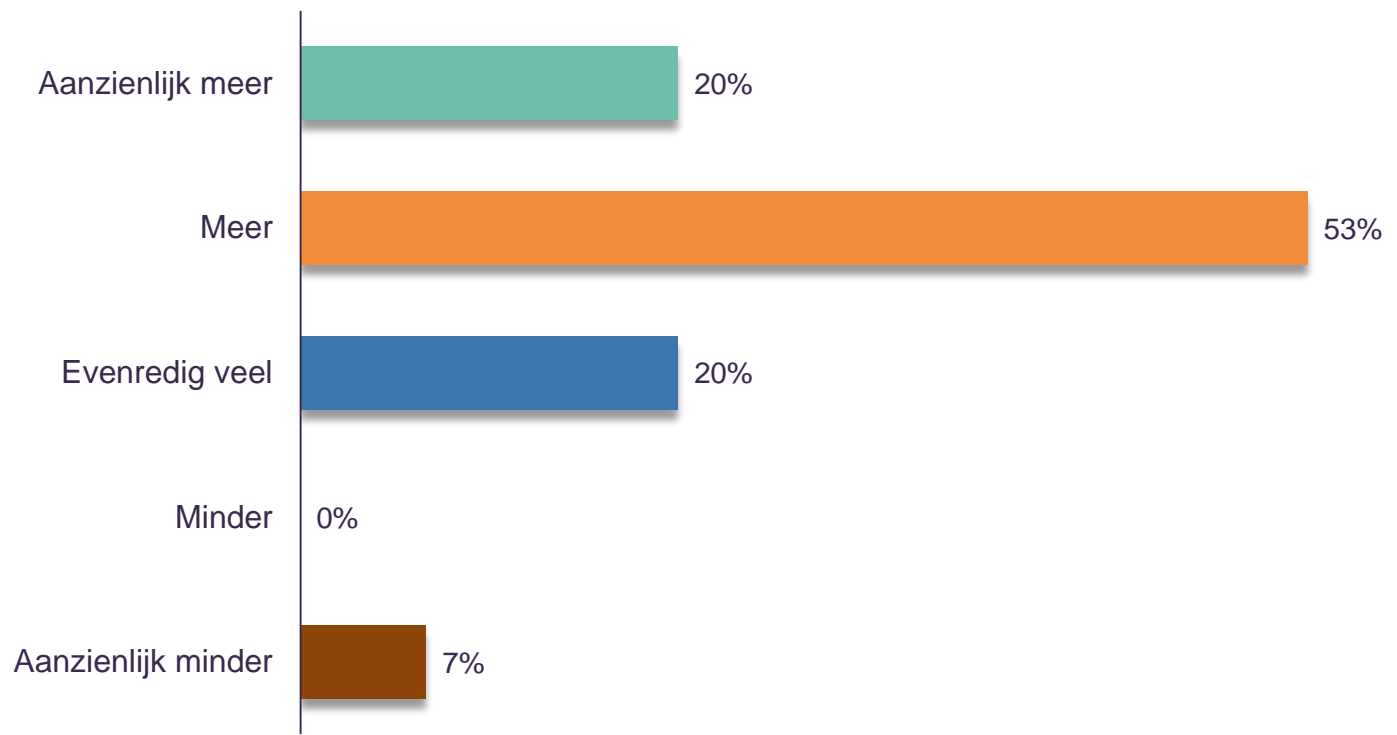

Dit onderzoek kan worden overgenomen met bronvermelding. Toezending van bewijsexemplaren wordt op prijs gesteld. © Fizi & Finance Ideas

Gebaseerd op de antwoorden van 15 respondenten

# Welke duurzaamheidsinvesteringen verwacht u de komende vijf jaren te doen (twee antwoorden mogelijk)? Investeren in ...

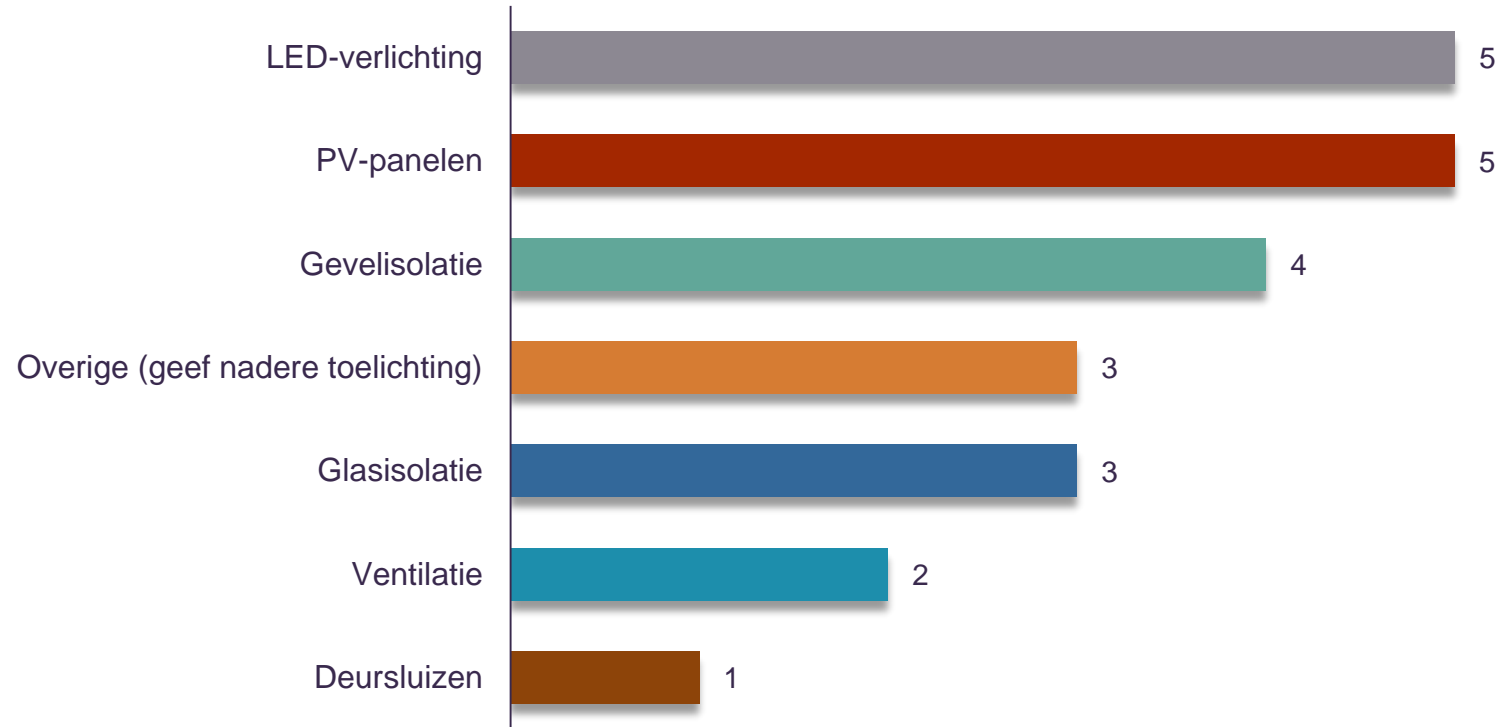

Dit onderzoek kan worden overgenomen met bronvermelding. Toezending van bewijsexemplaren wordt op prijs gesteld. © Fizi & Finance Ideas

Gebaseerd op de antwoorden van 15 respondenten

# Wat is uw huidige rendementseis als percentage van het totale vermogen (vreemd en eigen) voor nieuwe investeringen?

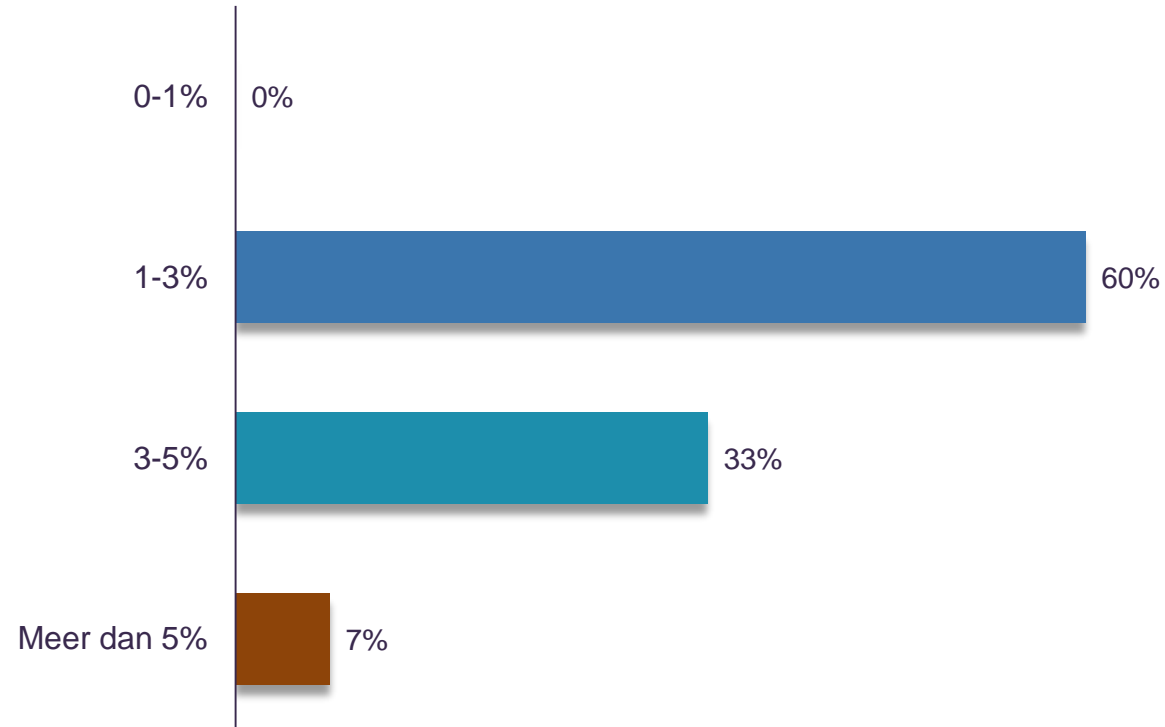

Dit onderzoek kan worden overgenomen met bronvermelding. Toezending van bewijsexemplaren wordt op prijs gesteld. © Fizi & Finance Ideas

Gebaseerd op de antwoorden van 15 respondenten

# Bieden de huidige gemiddelde tarieven voldoende ruimte om uw rendementseis op uw investeringen te realiseren?

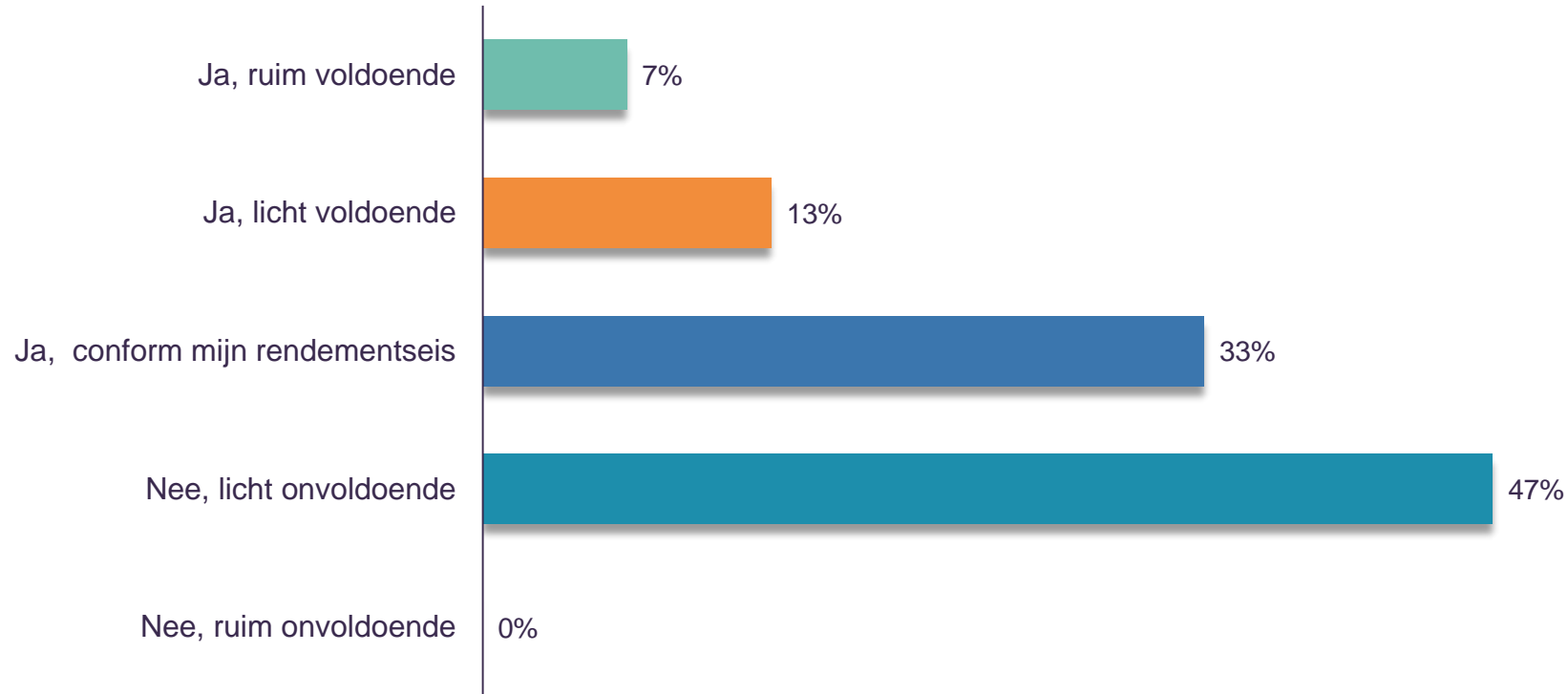

Dit onderzoek kan worden overgenomen met bronvermelding. Toezen-  
ding van bewijsexemplaren wordt op prijs gesteld. © Fizi & Finance Ideas

Gebaseerd op de antwoorden van 15 respondenten

## Managementsamenvatting

## Generieke resultaten

## Sectorresultaten:

- **Verpleging, verzorging en thuiszorg (VVT)**
- **Gehandicaptenzorg (GHZ)**
- **Geestelijke gezondheidszorg (GGZ)**
- **Ziekenhuizen en revalidatiecentra (ZH/RC)**

## Opzet Financiële Zorgthermometer



- Periodiek doen Fizi en Finance Ideas een kort onderzoek onder de Fizi leden (circa 900) naar de ontwikkelingen op financieel gebied in de zorgsector
- De doelstelling: Analyseren van de begrotingsruimte en hoe instellingen omgaan met een kleinere begrotingsruimte dan verwacht.
- Aantal respondenten: 121
- De klankbordgroep bestaat uit:
  - Riny Arts (GGZ)
  - Anouke Reuvers (ZH/RC)
  - Henk Bolhuis & Ankie de Laat (VVT)
  - Ad Romme (GHZ)